



VENTILADOR DE PIE

STANDING FAN
VENTILATEUR SUR PIED
VENTILADOR DE PÉ



VIRO16A

**MANUAL
DE INSTRUCCIONES**
INSTRUCTION MANUAL
GUIDE D'UTILISATION
MANUAL DE INSTRUÇÕES



Escanee para ver este manual en otros idiomas y actualizaciones
Scan for manual in other languages and further updates
Manual dans d'autres langues et mis à jour
Manual em outras línguas e atualizações

Instrucciones de montaje

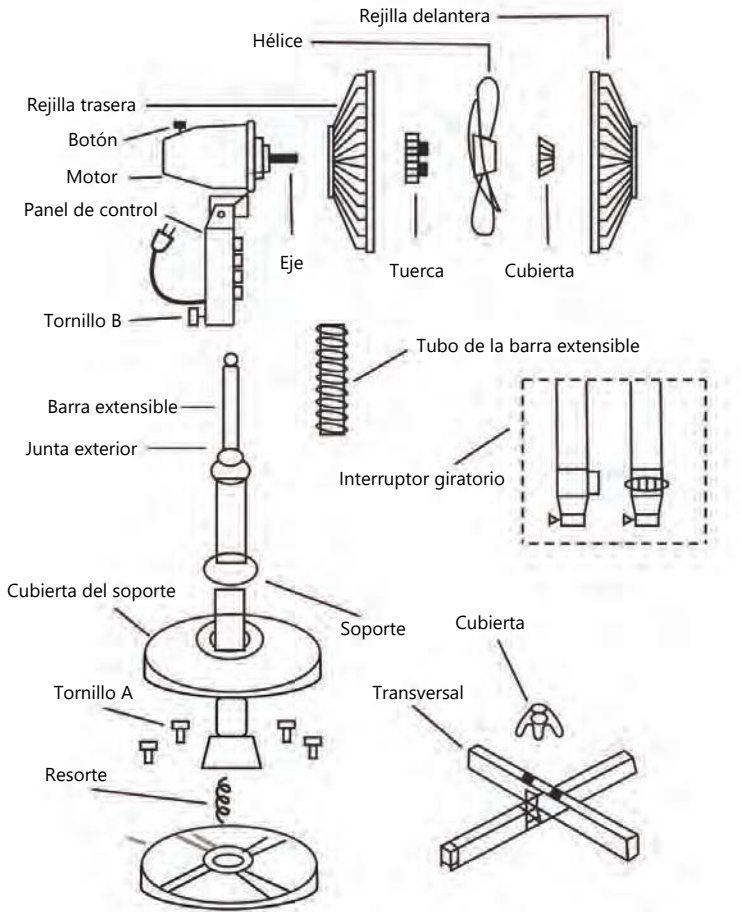

1. Coloque el resorte en el tubo del soporte desde la parte inferior del tubo y apriete el tubo del soporte a la base del soporte con el tornillo A.
2. Desatornille la junta exterior, coloque la cubierta de la base y la cubierta del soporte en la base del soporte, tire de la barra extensible y vuelva a apretar la junta exterior.
3. Coloque el panel de control firmemente en la parte superior de la barra extensible y apriete con el tornillo B.

Para el modelo con mando a distancia:

1. Pulse el único botón y seleccione con facilidad la velocidad alta, media, baja o pare el ventilador.
2. Retire la tapa de la parte posterior del mando a distancia e inserte las dos pilas. Apunte hacia el panel de control cuando utilice el mando a distancia.

1. Desatornille la tapa de la hélice girándola en sentido horario y la tuerca de montaje trasera girándola en sentido contrario a las agujas del reloj.



2. Coloque la rejilla trasera en el eje del motor y fíjela con la tuerca de seguridad.

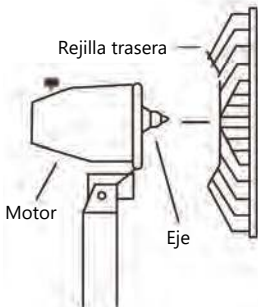

3. Deslice la hélice sobre el eje del motor.

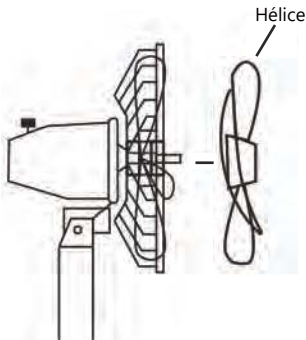

4. Atornille la tapa de la hélice en el eje girándola en sentido contrario a las agujas del reloj.



5. Coloque la rejilla delantera sobre la rejilla trasera y cierre los clips o atornille el anillo de la rejilla para fijar ambas rejillas entre sí.

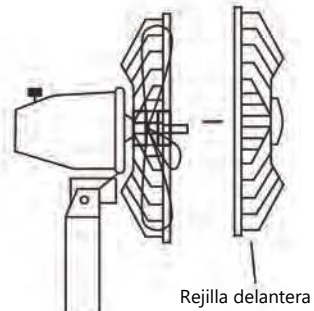

Mantenimiento

1. Antes de limpiar, desconecte el ventilador.
2. Limpie el ventilador con un paño suave y detergente neutro, pero no con gasolina ni otras soluciones.
3. Añada unas gotas de aceite lubricante de alta calidad a los cojinetes del motor antes de la primera puesta en marcha de cada año.

Advertencias

1. Asegúrese de desechar adecuadamente el embalaje de este aparato, ya que todos los materiales son reciclables.
2. Mantenga las bolsas de plástico fuera del alcance de los bebés y los niños.
3. Después de sacar el dispositivo de su embalaje, límpielo con un paño húmedo.
4. Nunca ponga el aparato bajo el agua corriente para limpiarlo.
5. Coloque el dispositivo sobre una superficie plana y seca.
6. Antes de utilizar el dispositivo, despliegue completamente el cable y asegúrese de que no presenta ningún signo de daño.
7. Asegúrese de que la tensión nominal de su corriente eléctrica se corresponde con los requisitos de tensión del aparato.
8. Asegúrese de que todas las piezas del dispositivo estén correctamente montadas antes de utilizar el aparato.
9. Si durante el primer uso se percibe un ligero olor o sale un poco de humo del aparato, no hay motivo para preocuparse, es normal.

CONDICIONES DE LA GARANTÍA

Este aparato tiene una garantía de reparación de tres años, a partir de la fecha de venta, contra todo defecto de funcionamiento proveniente de la fabricación, incluyendo mano de obra y piezas de recambio. Para justificar la fecha de compra será obligatorio presentar la factura o ticket de compra. Las condiciones de esta garantía se aplican únicamente a España y Portugal. Si ha adquirido este producto en otro país, consulte con su distribuidor las condiciones aplicables.

EXCLUSIONES DE LA GARANTÍA

1. Mandos a distancia, gomas de admisión de desagüe, atranques y juntas de puertas, burletes.
2. Daños en esmaltes, pinturas, niquelados, cromados, oxidaciones u otro tipo de piezas o componentes estéticos que no afecten al funcionamiento interno del aparato.
3. Daños en piezas de desgaste por uso, corrosión u oxidación, ya sea causada por el uso normal del aparato o deterioro acelerado por circunstancias ambientales o climáticas no propicias. No aptos para uso en exterior.
4. Daños en piezas frágiles de cristal, cristal vitrocerámico, plásticos, manetas, cestillos, puertas o bombillas cuando su fallo o rotura no sea atribuible a un defecto de fabricación.
5. Averías producidas por causas fortuitas o siniestros de fuerza mayor, o como consecuencia de un uso anormal, negligente o inadecuado del aparato.
6. Responsabilidades civiles de cualquier naturaleza.
7. Daños consecuenciales al aparato siempre que estos no hayan sido provocados por una avería interna de funcionamiento.
8. Mantenimientos o conservación del aparato: revisiones periódicas, ajustes y engrases.
9. Las averías que pueden sufrir los accesorios y complementos, adaptadores, cables externos, bolsas, recambios sueltos de todo tipo, lámparas, así como cualquier pieza considerada consumible por el fabricante.
10. Averías causadas por una instalación incorrecta o no legal, ventilación inadecuada, falta de toma de tierra en la vivienda, alteraciones de corriente, modificaciones inapropiadas o utilización de piezas de recambio no originales.
11. Electrodomésticos que se utilicen en aplicaciones industriales o para fines comerciales.
12. Electrodomésticos con número de serie ilegible o alterado.
13. Defectos o averías producidas como consecuencia de arreglos, reparaciones, modificaciones, o desarme de la instalación del aparato por el usuario o por un técnico no autorizado por el fabricante, o como resultado del incumplimiento manifiesto de las instrucciones de uso y mantenimiento del fabricante.
14. Durante el periodo de garantía es imprescindible conservar todos los manuales junto con el equipo. Si el equipo se vende, dona o regala, se debe entregar el manual y todos los documentos relacionados al nuevo usuario. Si alguno de estos se perdiera, no podrá ser reclamada su reposición.
15. Las averías que tengan su origen o sean consecuencia directa o indirecta de: contacto con líquidos, productos químicos y otras sustancias, así como de condiciones derivadas del clima o el entorno: terremotos, incendios, inundaciones, calor excesivo o cualquier otra fuerza externa, como insectos, roedores y otros animales que puedan tener acceso al interior de la máquina o sus puntos de conexión.
16. Daños derivados de terrorismo, motín, alboroto o tumulto popular, manifestaciones y huelgas legales o ilegales; hechos de actuaciones de la Fuerzas Armadas o de los Cuerpos de Seguridad del Estado en tiempos de paz; conflictos armados y actos de guerra (declarada o no); reacción o radiación nuclear o contaminación radiactiva; vicio o defecto propio de los bienes; hechos calificados por el Gobierno de la Nación como de "catástrofe o calamidad nacional".

Toda la información y las instrucciones de este manual se refieren al estado actual de desarrollo. Las imágenes utilizadas son simbólicas y con fines únicamente ilustrativos y pueden no representar el aspecto real del producto. Debido a posibles errores de composición o de imprenta, así como la necesidad de realizar modificaciones técnicas continuas, Johnson no puede aceptar ninguna responsabilidad por la exactitud del contenido de este manual. Consulte en el QR de las portadas o en la sección Documentación técnica de nuestra web la versión más actualizada de este documento.



www.ponjohnsonentuvida.es

Assembly instructions

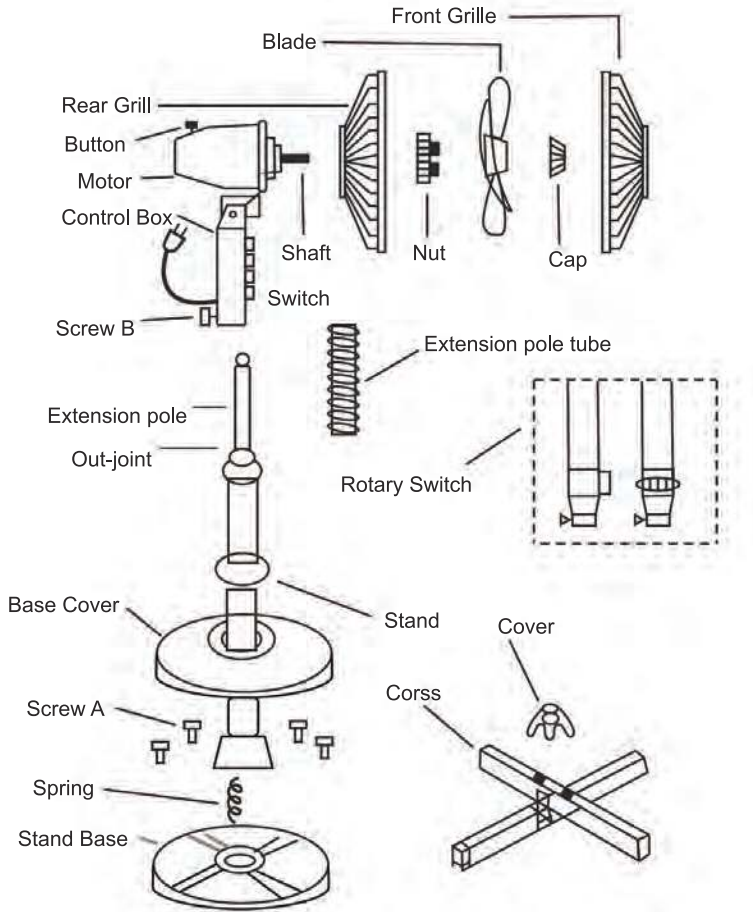

1. Put the spring in the stand tube from the tube bottom, tighten the stand tube to the stand base with screw A.
2. Unscrew out-joint, put the base cover and stand cover on the stand base, pull the extension pole out then tighten the out-joint again.
3. Place control box firmly on the top of the extension pole, tighten with screw B.

For remote control model:

1. Push the only button and choose the high speed, medium speed, low speed or stop easily.
2. Remove the cover from the back of the remote control and insert the two batteries, aim it at the switch board when operating the remote control.

1. Unscrew the blade cap by turning clockwise and rearguard mounting nut by turning counter clockwise.

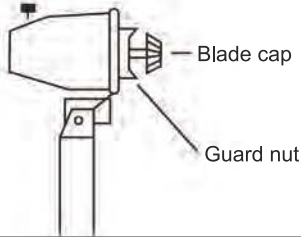

2. Put the rear grille on the motor shaft and secure it with the guard nut.

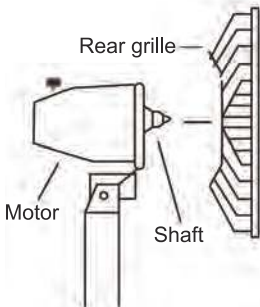

3. Slide the blade on the motor shaft.

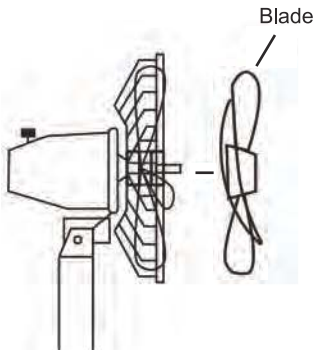

4. Screw the blade cap on the shaft by turning it counter clockwise.

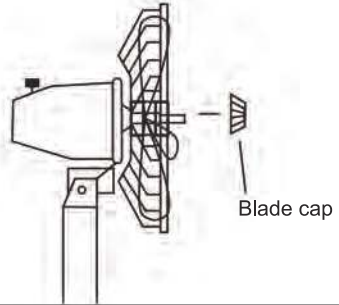

5. Put the front grille on the rear grille and close the clips or screw the grille ring to secure the grills together.

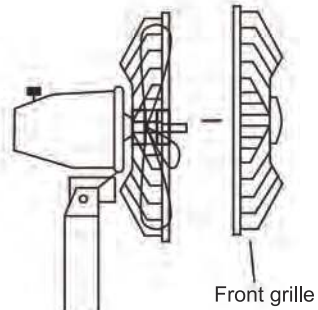

Maintenance

1. Before cleaning, unplug the fan first.
2. Clean the fan with a soft cloth and neutral detergent, but not gasoline or other solutions
3. Add a few drops of high quality lubricating oil to the bearings of the motor before the first operation every year.

Warning

1. Ensure the packaging of this appliance is disposed off properly as all materials are recyclable
2. Keep plastic bags away from babies and children.
3. After removing the device from its packaging, clean it with a damp cloth.
4. Never put the appliance under running water, in order to clean it.
5. Place the device on a flat and dry surface.
6. Before using the device, please unfold the cord completely and make sure that it does not show any sign of damage.
7. Ensure that the main voltage rating of your power supply corresponds to the voltage requirements of the appliance.
8. Make sure that all parts of the device are properly mounted before using the appliance.
9. If during the first use, there is a little smell or smoke coming out of the appliance, there is no need to worry, it is normal.

WARRANTY CONDITIONS

This appliance is guaranteed for three years from the date of sale against all manufacturing defects, including labour and spare parts. In order to justify the date of purchase, it will be compulsory to present the invoice or purchase receipt. The conditions of this warranty apply only to Spain and Portugal. If you have purchased this product in another country, please consult your distributor for the applicable conditions.

WARRANTY EXCLUSIONS

1. Remote controls, drain intake rubbers, dockings and door seals, weather stripping.
2. Damage to enamels, paints, nickel plating, chrome plating, oxidation or other types of aesthetic parts or components that do not affect the internal functioning of the appliance.
3. Damage to wear parts due to use, corrosion or oxidation, whether caused by normal use of the appliance or accelerated deterioration due to unfavorable environmental or climatic circumstances. Not suitable for outdoor use.
4. Damage to fragile pieces of glass, glass ceramic, plastics, handles, baskets, doors or light bulbs when their failure or breakage is not attributable to a manufacturing defect.
5. Faults produced by fortuitous causes or accidents of force majeure, or as a consequence of abnormal, negligent or inappropriate use of the device.
6. Civil liabilities of any nature.
7. Consequential damage to the appliance as long as it has not been caused by an internal malfunction.
8. Maintenance or upkeep of the appliance: periodic reviews, adjustments and greases.
9. Faults that accessories and complements, adapters, external cables, bags, spare parts of all kinds, lamps, as well as any part considered consumable by the manufacturer, may suffer.
10. Faults caused by incorrect or illegal installation, inadequate ventilation, lack of grounding in the home, power disturbances, inappropriate modifications or use of non-original spare parts.
11. Appliances used in industrial applications or for commercial purposes.
12. Appliances with illegible or altered serial number.
13. Defects or breakdowns produced as a result of fixes, repairs, modifications, or disassembly of the installation of the device by the user or by a technician not authorized by the manufacturer, or as a result of manifest non-compliance with the manufacturer's instructions for use and maintenance.
14. During the warranty period it is essential to keep all manuals together with the equipment. If the equipment is sold, donated or given away, the manual and all related documents must be given to the new user. If any of these are lost, their replacement cannot be claimed.
15. Faults that have their origin or are a direct or indirect consequence of: contact with liquids, chemicals and other substances, as well as conditions derived from the climate or the environment: earthquakes, fires, floods, excessive heat or any other external force, such as insects, rodents and other animals that may have access to the interior of the machine or its connection points.
16. Damages derived from terrorism, riot or popular tumult, legal or illegal demonstrations and strikes; facts of actions of the Armed Forces or the State Security Forces in times of peace; armed conflicts and acts of war (declared or not); nuclear reaction or radiation or radioactive contamination; vice or defect of the goods; facts classified by the Government of the Nation as "national catastrophe or calamity".

All information and instructions in this manual refer to the current state of development. The images used are symbolic and for illustrative purposes only and may not represent the actual appearance of the product. Due to possible typesetting or printing errors, as well as the need for continuous technical modifications, Johnson cannot accept any liability for the accuracy of the contents of this manual. Please refer to the QR on the cover pages or the Technical Documentation section of our website for the most current version of this document.



www.ponjohnsonentuides.com

Instructions de montage

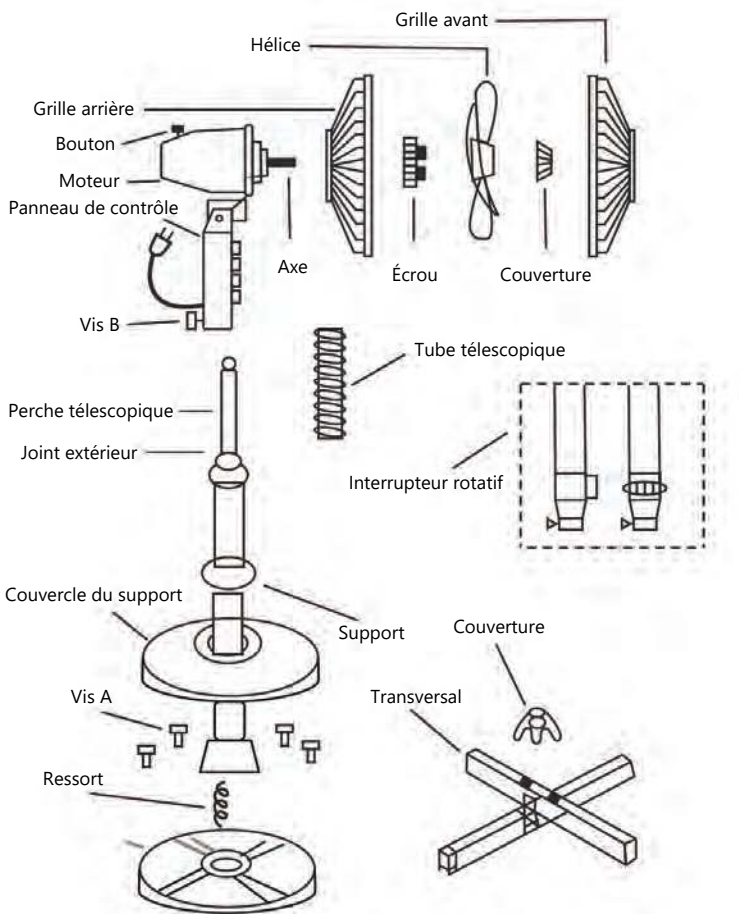

1. Placez le ressort dans le tube du support par le bas et fixez le tube du support à la base du support à l'aide de la vis A.
2. Dévissez le joint extérieur, placez le couvercle de la base et le couvercle du support sur la base du support, tirez sur la tige télescopique et resserrez le joint extérieur.
3. Placez le panneau de contrôle fermement sur le dessus de la tige télescopique et serrez-le à l'aide de la vis B.

Pour le modèle avec télécommande:

1. Appuyez sur le bouton unique et sélectionnez facilement la vitesse élevée, moyenne ou faible, ou arrêtez le ventilateur.
2. Retirez le couvercle à l'arrière de la télécommande et insérez les deux piles. Pointez vers le panneau de commande lorsque vous utilisez la télécommande.

1. Dévissez le couvercle de l'hélice en le tournant dans le sens horaire et l'écrou de montage en le tournant dans le sens antihoraire.

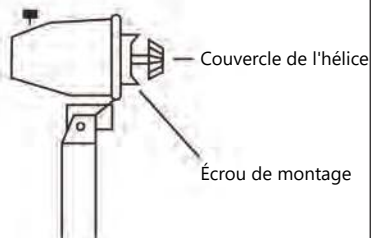

2. Placez la grille arrière sur l'axe du moteur et fixez-la à l'aide de l'écrou de sécurité.

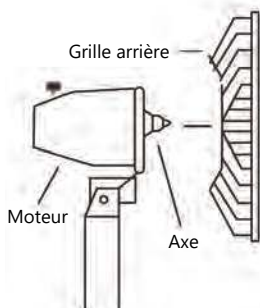

4. Vissez le couvercle de l'hélice sur l'arbre en le tournant dans le sens inverse des aiguilles d'une montre.

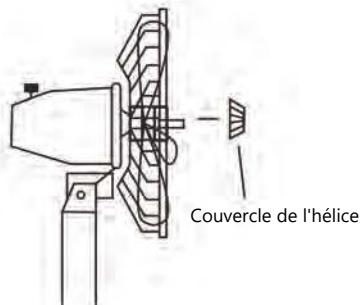

5. Placez la grille avant sur la grille arrière et fermez les clips ou vissez l'anneau de la grille pour fixer les deux grilles l'une à l'autre.

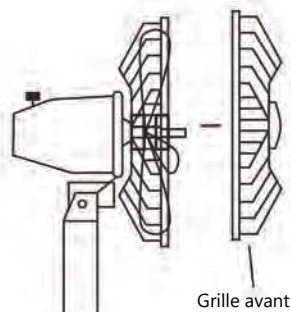

3. Glissez l'hélice sur l'axe du moteur.

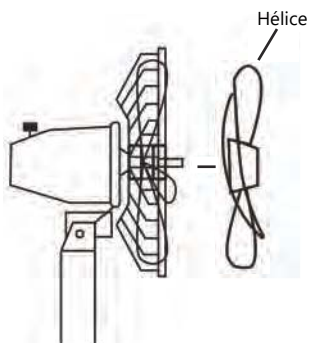

Entretien

1. Avant de nettoyer, débranchez le ventilateur.
2. Nettoyez le ventilateur avec un chiffon doux et un détergent neutre, mais n'utilisez pas d'essence ou d'autres solutions.
3. Ajoutez quelques gouttes d'huile lubrifiante de haute qualité sur les roulements du moteur avant la première mise en marche de chaque année.

Avvertissements

1. Veillez à jeter correctement l'emballage de cet appareil, car tous les matériaux sont recyclables.
2. Gardez les sacs en plastique hors de portée des bébés et des enfants.
3. Après avoir retiré l'appareil de son emballage, nettoyez-le avec un chiffon humide.
4. Ne placez jamais l'appareil sous l'eau courante pour le nettoyer.
5. Placez l'appareil sur une surface plane et sèche.
6. Avant d'utiliser l'appareil, déroulez complètement le câble et assurez-vous qu'il ne présente aucun signe de détérioration.
7. Assurez-vous que la tension nominale de votre courant électrique correspond aux exigences de tension de l'appareil.
8. Assurez-vous que toutes les pièces de l'appareil sont correctement assemblées avant de l'utiliser.
9. Si, lors de la première utilisation, vous percevez une légère odeur ou si un peu de fumée s'échappe de l'appareil, ne vous inquiétez pas, c'est normal.

CONDITIONS DE GARANTIE

Cet appareil est garanti pendant trois ans à compter de la date de vente contre tout défaut de fabrication, y compris la main-d'œuvre et les pièces de rechange. Afin de prouver la date d'achat, la facture ou le ticket de caisse doit être présenté. Les conditions de cette garantie s'appliquent uniquement à l'Espagne et au Portugal. Si vous avez acheté ce produit dans un autre pays, veuillez consulter votre revendeur pour connaître les conditions applicables.

EXCLUSIONS DE LA GARANTIE

1. Les télécommandes, les caoutchoucs des bouches d'égout, les serrures et les joints des portes, les coupe-bise.
2. Les dommages causés à l'émail, à la peinture, au nickelage, au chromage, à la rouille ou à d'autres types de pièces ou composants esthétiques qui n'affectent pas le fonctionnement interne de l'appareil.
3. Dommages aux pièces d'usure dus à l'utilisation, à la corrosion ou à l'oxydation, qu'ils soient causés par l'utilisation normale de l'appareil ou par une détérioration accélérée due à des circonstances environnementales ou climatiques défavorables. Ne convient pas à une utilisation en extérieur.
4. Les dommages aux parties fragiles du verre, de la vitrocéramique, des matières plastiques, des poignées, des paniers, des portes ou des ampoules lorsque leur défaillance ou leur rupture n'est pas imputable à un défaut de fabrication.
5. Les pannes produites par des causes fortuites ou des accidents de force majeure, ou résultant d'une utilisation anormale, négligente ou inadéquate de l'appareil.
6. Les responsabilités civiles de toute nature.
7. Les dommages consécutifs à l'appareil pour autant qu'ils n'aient pas été causés par un dysfonctionnement interne.
8. La maintenance ou l'entretien de l'appareil : vérifications périodiques, réglages et graissage.
9. Les pannes que peuvent subir les accessoires et les compléments, les adaptateurs, les câbles externes, les sacs, les pièces détachées de toutes sortes, les lampes, ainsi que toute pièce considérée comme consommable par le fabricant.
10. Les pannes causées par une installation incorrecte ou non légale, une ventilation inadéquate, un manque de mise à la terre dans l'habitation, des altérations courantes, des modifications inappropriées ou l'utilisation de pièces de rechange non originales.
11. Appareils utilisés dans des applications industrielles ou à des fins commerciales.
12. Les appareils dont le numéro de série est illisible ou altéré.
13. Les défauts ou pannes causés à la suite de réparations, de modifications ou de démontage de l'installation de l'appareil par l'utilisateur ou par un technicien non autorisé par le fabricant, ou à la suite du non-respect manifeste des instructions d'utilisation et d'entretien du fabricant.
14. Tous les manuels doivent être conservés avec l'appareil pendant la période de garantie. Si l'équipement est vendu, donné ou cédé, le manuel et tous les documents connexes doivent être remis au nouvel utilisateur. Si l'un de ces documents est perdu, il ne pourra pas être remplacé.
15. Les pannes ayant pour origine ou résultant directement ou indirectement : du contact avec des liquides, des produits chimiques et d'autres substances, ainsi que des conditions liées au climat ou à l'environnement : tremblements de terre, incendies, inondations, chaleur excessive ou toute autre force extérieure, comme les insectes, les rongeurs et autres animaux qui peuvent avoir accès à l'intérieur de la machine ou à ses points de connexion.
16. Les dommages dérivés du terrorisme, de l'émeute, du tumulte populaire, des manifestations et des grèves légales ou illégales ; des actes des Forces Armées ou des Forces de Sécurité de l'Etat en temps de paix ; des conflits armés et des actes de guerre (déclarés ou non) ; de la réaction nucléaire ou des radiations ou de la contamination radioactive ; du défaut ou de la défectuosité des biens ; des événements classés par le Gouvernement National comme "catastrophe ou calamité nationale".

Toutes les informations et instructions contenues dans ce manuel se réfèrent à l'état actuel du développement. Les images utilisées sont symboliques et servent uniquement à des fins d'illustration et peuvent ne pas représenter l'aspect réel du produit. En raison d'éventuelles erreurs de composition ou d'impression, ainsi que de la nécessité de procéder à des modifications techniques permanentes, Johnson ne peut être tenu responsable de l'exactitude du contenu de ce manuel. Pour obtenir la version la plus récente de ce document, veuillez vous référer au QR figurant sur les pages de couverture ou à la section Documentation technique de notre site Internet.



www.ponjohnsonetuvda.es

Instruções de montagem

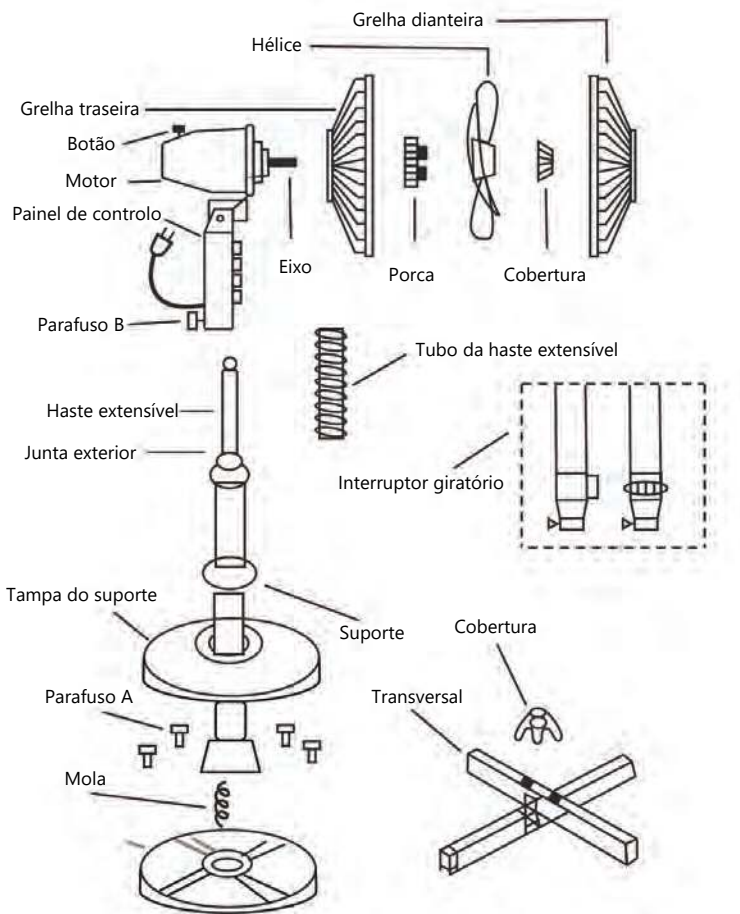

1. Coloque a mola no tubo do suporte a partir da parte inferior do tubo e aperte o tubo do suporte à base do suporte com o parafuso A.
2. Desaparafuse a junta exterior, coloque a tampa da base e a tampa do suporte na base do suporte, puxe a haste extensível e volte a apertar a junta exterior.
3. Coloque a caixa de controlo firmemente na parte superior da haste extensível e aperte com o parafuso B.

Para o modelo com controlo remoto:

1. Pressione o único botão e selecione facilmente a velocidade alta, média, baixa ou desligue o ventilador.
2. Retire a tampa da parte traseira do comando remoto e insira as duas pilhas. Aponte para o painel de controlo quando utilizar o comando remoto.

1. Desaperte a tampa da hélice rodando-a no sentido horário e a porca de montagem traseira rodando-a no sentido anti-horário.

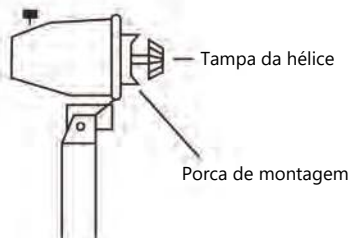

4. Aparafuse a tampa da hélice no eixo, rodando-a no sentido anti-horário.

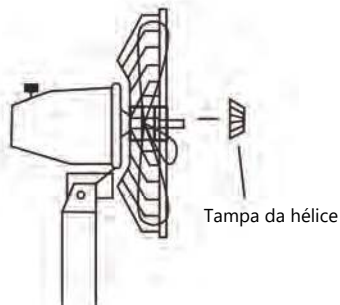

2. Coloque a grelha traseira no eixo do motor e fixe-a com a porca de segurança.

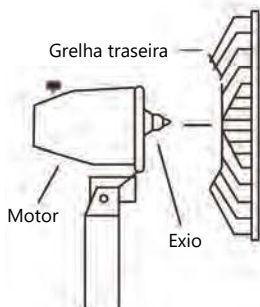

5. Coloque a grelha dianteira sobre a grelha traseira e feche os cliques ou aparafuse o anel da grelha para fixar ambas as grelhas uma à outra.

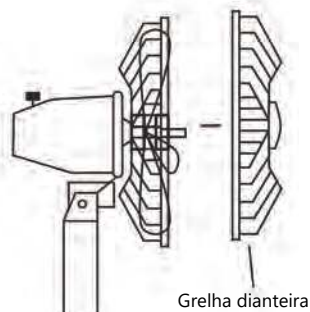

3. Deslize a hélice sobre o eixo do motor.

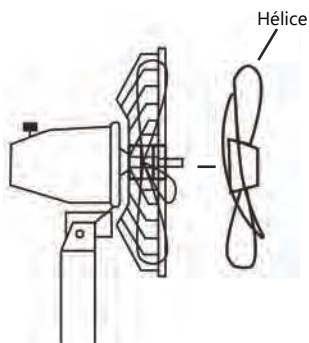

Manutenção

1. Antes de limpar, desligue o ventilador.
2. Limpe o ventilador com um pano macio e detergente neutro, mas não com gasolina ou outras soluções.
3. Adicione algumas gotas de óleo lubrificante de alta qualidade aos rolamentos do motor antes da primeira utilização de cada ano.

Avisos

1. Certifique-se de descartar adequadamente a embalagem deste aparelho, pois todos os materiais são recicláveis.
2. Mantenha os sacos plásticos fora do alcance de bebês e crianças.
3. Depois de retirar o dispositivo da embalagem, limpe-o com um pano húmido.
4. Nunca coloque o aparelho sob água corrente para limpá-lo.
5. Coloque o dispositivo sobre uma superfície plana e seca.
6. Antes de utilizar o dispositivo, desenrole completamente o cabo e certifique-se de que não apresenta sinais de danos.
7. Certifique-se de que a tensão nominal da sua corrente elétrica corresponde aos requisitos de tensão do aparelho.
8. Certifique-se de que todas as peças do dispositivo estejam corretamente montadas antes de usar o aparelho.
9. Se durante o primeiro uso for percebido um leve odor ou sair um pouco de fumo do aparelho, não há motivo para preocupação, isso é normal.

CONDIÇÕES DA GARANTIA

Este aparelho é garantido por três anos a partir da data de venda contra todos os defeitos de fabrico, incluindo mão-de-obra e peças sobressalentes. A fim de justificar a data de compra, será obrigatório apresentar a factura ou o recibo de compra. As condições desta garantia aplicam-se apenas a Espanha e Portugal. Se tiver adquirido este produto noutra país, consulte o seu distribuidor para as condições aplicáveis.

EXCLUSÕES DA GARANTIA

1. Controles remotos, borrachas de entrada de drenagem, encaixes e vedações de portas, proteção contra calafetação
2. Danos em esmaltes, tintas, niquelagem, cromagem, oxidação ou outros tipos de peças ou componentes estéticos que não afetam o funcionamento interno do aparelho.
3. Danos nas peças de desgaste devido ao uso, corrosão ou oxidação, sejam causados pelo uso normal do aparelho ou deterioração acelerada devido a circunstâncias ambientais ou climáticas desfavoráveis. Não é adequado para uso ao ar livre.
4. Danos em peças frágeis de vidro, vitrocerâmica, plásticos, puxadores, cestos, portas ou lâmpadas, quando a sua falha ou quebra não seja atribuível a defeito de fabricação.
5. Avarias causadas por causas fortuitas ou acidentes de força maior, ou como consequência de uso anormal, negligente ou impróprio do dispositivo.
6. Responsabilidade civil de qualquer natureza.
7. Danos consequentes no aparelho, desde que não sejam causados por uma avaria interna.
8. Manutenção ou conservação do aparelho: revisões periódicas, ajustes e graxas.
9. Defeitos que possam sofrer acessórios e complementos, adaptadores, cabos externos, bolsas, peças de reposição de todos os tipos, lâmpadas, bem como qualquer peça considerada consumível pelo fabricante.
10. Falhas causadas por instalação incorreta ou ilegal, ventilação inadequada, falta de aterramento em casa, falhas de energia, modificações inadequadas ou uso de peças sobressalentes não originais.
11. Aparelhos usados em aplicações industriais ou para fins comerciais.
12. Aparelhos com número de série ilegível ou alterado.
13. Defeitos ou avarias produzidos como resultado de reparos, modificações ou desmontagem da instalação do dispositivo pelo usuário ou por um técnico não autorizado pelo fabricante, ou como resultado do não cumprimento manifesto das instruções do fabricante para uso e manutenção.
14. Durante o período de garantia é imprescindível manter todos os manuais junto com o equipamento. Se o equipamento for vendido, ou doado, o manual e todos os documentos relacionados devem ser entregues ao novo usuário. Se algum deles for perdido, sua substituição não poderá ser reivindicada.
15. Falhas que tenham origem ou sejam consequência direta ou indireta de: contato com líquidos, produtos químicos e outras substâncias, bem como condições derivadas do clima ou do meio ambiente: terremotos, incêndios, inundações, calor excessivo ou qualquer outra força externa, como insetos, roedores e outros animais que possam ter acesso ao interior da máquina ou seus pontos de conexão.
16. Danos derivados de terrorismo, motim ou tumulto popular, manifestações e greves legais ou ilegais; fatos das ações das Forças Armadas ou das Forças de Segurança do Estado em tempos de paz; conflitos armados e atos de guerra (declarados ou não); reação nuclear ou radiação ou contaminação radioativa; vício ou defeito das mercadorias; factos classificados pelo Governo da Nação como "catástrofe ou calamidade nacional".

Todas as informações e instruções contidas neste manual referem-se ao estado atual de desenvolvimento. As imagens utilizadas são simbólicas e apenas para fins ilustrativos e podem não representar a aparência real do produto. Devido a possíveis erros de composição ou de impressão, bem como à necessidade de modificações técnicas contínuas, a Johnson não pode aceitar qualquer responsabilidade pela exatidão do conteúdo deste manual. Por favor, consulte o QR nas páginas de rosto ou a secção de Documentação Técnica do nosso website para obter a versão mais actualizada deste documento.



www.ponjohnsonentuvida.es



Escanee para ver este manual en otros idiomas y actualizaciones
Scan for manual in other languages and further updates
Manuel dans d'autres langues et mis à jour
Manual em outras linguas e actualizações

johnson

Polígono Industrial San Carlos,
Camino de la Sierra S/N Parcela 11
03370 - Redován (Alicante)

www.ponjohnsonentuvida.es

Toda la documentación del producto
Complete documents about the product
Documentation plus complète sur le produit
Mais documentação do produto

