



LAVADORA

WASHING MACHINE

LAVE-LINGE

MÁQUINA DE LAVAR

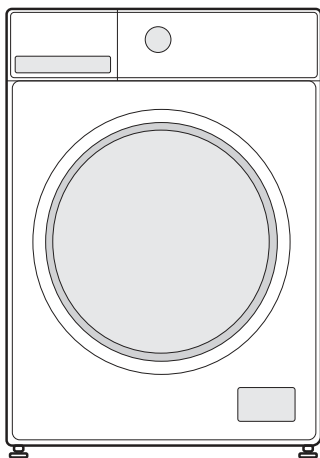

SERIE SENA

SENA120

**MANUAL
DE INSTRUCCIONES**
INSTRUCTION MANUAL
GUIDE D'UTILISATION
MANUAL DE INSTRUÇÕES



Escanee para ver este manual en otros idiomas y actualizaciones
Scan for manual in other languages and further updates
Manual dans d'autres langues et mis à jour
Manual em outras línguas e atualizações

ÍNDICE

ES

- 2 Instrucciones de seguridad
- 6 Especificaciones
- 7 Descripción del producto
- 8 Inicio rápido
- 11 Instalación
- 15 Instrucciones de uso
- 28 Limpieza y mantenimiento
- 32 Solución de problemas
- 33 Disposición del producto
- 35 Garantía



Lea todas las instrucciones y explicaciones antes de usar el aparato. Siga las instrucciones cuidadosamente. Guarde las instrucciones de uso a mano para poder consultarlas más adelante. Si vende o cede el aparato, asegúrese de que el nuevo propietario reciba estas instrucciones de uso.

INSTRUCCIONES DE SEGURIDAD

Uso previsto

El producto está destinado únicamente para uso doméstico y para textiles en cantidades domésticas aptas para el lavado. Este aparato es solo para uso en interiores y no está diseñado para uso integrado. Utilícelo únicamente de acuerdo con estas instrucciones. El aparato no está destinado a un uso comercial.

Cualquier otro uso se considera inadecuado. El fabricante no se hace responsable de los daños o lesiones que puedan derivarse del mismo.

Este aparato está destinado a ser utilizado en aplicaciones domésticas y similares, tales como:

- Zonas de cocina para el personal en tiendas, oficinas y otros entornos de trabajo.
- Casas de campo.
- Para clientes de hoteles, moteles y otros entornos de tipo residencial.
- Ambientes tipo bed&breakfast.
- Zonas de uso común en pisos o lavanderías de bloques de apartamentos.

Explicación de los símbolos



PELIGRO

Este símbolo indica que existen peligros para la vida y la salud de las personas debido al gas extremadamente inflamable.



ADVERTENCIA DE TENSIÓN ELÉCTRICA

Este símbolo indica que existe peligro para la vida y la salud de las personas debido a una alta tensión.



ADVERTENCIA

Este símbolo indica una situación potencialmente peligrosa que, de no evitarse, puede provocar la muerte o lesiones graves.



ATENCIÓN

Este símbolo indica una situación potencialmente peligrosa que puede resultar en lesiones moderadas o leves.



NOTA

Este símbolo indica información importante (p. ej. daño a la propiedad), pero no peligro.



OBSERVE LAS INSTRUCCIONES

Este símbolo que solo el servicio técnico debe utilizar y mantener este aparato de acuerdo con las instrucciones de funcionamiento.

Lea atentamente la siguiente información de seguridad y sígala estrictamente para minimizar el riesgo de incendio o explosión, descarga eléctrica y para evitar daños materiales, lesiones personales o pérdida de vidas. El incumplimiento de estas instrucciones anulará cualquier garantía.

ADVERTENCIA: Descarga eléctrica

- Si el cable de alimentación está dañado, debe sustituirlo el fabricante, el servicio técnico oficial u otras personas igualmente cualificadas.
- Si la máquina está dañada, no debe utilizarse a menos que haya sido arreglada por el fabricante, su servicio técnico u otras personas igualmente cualificadas.
- Riesgo de descarga eléctrica.
- El aparato puede ser utilizado por niños a partir de 8 años y personas con capacidades físicas, sensoriales o mentales reducidas o con falta de experiencia y conocimiento si han recibido supervisión o instrucciones sobre el uso del aparato de forma segura y comprenden los peligros que implica. Los niños no deben jugar con el aparato, y no deben realizar la limpieza y el mantenimiento del usuario sin supervisión.
- Mantenga a los niños supervisados para que no jueguen con el aparato.
- Los niños menores de 3 años deben ser supervisados continuamente para asegurarse de que no jueguen con el aparato.
- Compruebe la lavadora antes de cada uso, los niños y animales pueden subirse a ella.
- No se suba ni se siente sobre el aparato.

Ubicación y entorno de la instalación

- Guarde todos los detergentes y productos de lavado en un lugar seguro, fuera del alcance de los niños.
- No instale el aparato sobre moquetas o alfombras.
- Si las aberturas quedan obstruidas, la lavadora podría averiarse.
- Mantenga el aparato alejado de fuentes de calor y de la luz directa del sol para evitar la corrosión de las partes de plástico y goma.
- No utilice el aparato en ambientes o estancias húmedas o que contengan gas explosivo o cáustico. En caso de que haya una fuga de agua o salpicaduras que afecten al aparato, deje que se seque al aire libre.
- No instale la lavadora detrás de puertas con cerradura, correderas o puertas que tengan bisagras en el lado contrario al de la lavadora.
- No utilice el aparato en estancias con una temperatura inferior a 5°C, ya que esto puede causar daños a alguno de sus componentes. Si es inevitable, asegúrese de drenar el aparato por completo tras cada uso (consulte "Mantenimiento - Limpieza del filtro de la bomba de drenaje") para evitar daños causados por el hielo.
- Nunca use sprays o sustancias inflamables cerca del aparato.

Instalación

- Retire todo el embalaje y los tornillos de transporte antes de utilizar el aparato o podrían producirse daños graves.
- Este aparato está equipado con una válvula de entrada única y solo puede conectarse al suministro de agua fría.
- La toma de corriente debe ser accesible después de la instalación.
- Antes de lavar prendas por primera vez, ponga en marcha el aparato en un ciclo sin ropa dentro para limpiarlo.
- Antes de usar la lavadora, debe calibrarse.
- Utilice los tubos nuevos que se suministran con el aparato, no reutilice tubos viejos.
- No coloque objetos excesivamente pesados sobre el aparato, como recipientes con agua o dispositivos de calefacción.
- Presión máxima del agua de entrada: 1 MPa. Presión mínima del agua de entrada: 0.05 MPa.

Conexión eléctrica

- Asegúrese de que el cable de alimentación no queda atrapado por la lavadora, ya que podría dañarse.
- Conecte el aparato a una toma de corriente con conexión a tierra protegida por un fusible que cumpla con los valores de la tabla "Especificaciones técnicas". La instalación de la toma de tierra debe ser realizada por un electricista cualificado. Asegúrese de que la lavadora esté instalada de acuerdo con la normativa local.
- Las conexiones de agua y electricidad deben ser realizadas por un técnico cualificado de acuerdo con las instrucciones del fabricante y las normas de seguridad locales.



ADVERTENCIA:

- No utilice enchufes múltiples ni alargaderas.
- El aparato no debe alimentarse mediante un interruptor externo, como un temporizador, ni conectarse a un circuito que se encienda y apague habitualmente.
- No desconecte el enchufe de la toma de corriente si hay gas inflamable cerca.
- Nunca desenchufe el aparato con las manos mojadas.
- Tire del enchufe para desconectar el aparato, nunca del cable.
- Desconecte el aparato si no está en uso.

Instalación de agua

- Compruebe las conexiones de las tuberías de entrada de agua, la llave de agua y la tubería de drenaje para detectar posibles problemas debidos a cambio de presión del agua. Si las conexiones se aflojan o gotean, cierre la llave de paso y repárela.
- No use el aparato antes de comprobar que las tuberías y conexiones están debidamente instaladas por el personal cualificado.
- La puerta de cristal puede calentarse mucho durante el funcionamiento. Mantenga a los niños y animales alejados del aparato mientras esté en funcionamiento.
- Las tuberías de entrada y salida de agua deben instalarse con seguridad y no deben deteriorarse o puede dar lugar a fugas de agua.
- No retire el filtro de la bomba de drenaje mientras quede agua en el aparato. Pueden verterse grandes cantidades de agua que podrían provocar quemaduras.

Funcionamiento y mantenimiento

- No utilice nunca disolvente inflamables, explosivos o tóxicos. No deben utilizarse a modo de detergentes sustancias como gasolina, alcohol, etc. Utilice solo detergentes adecuados para el lavado a máquina.
- Asegúrese de vaciar todos los bolsillos. Los objetos afilados y rígidos como monedas, broches, clavos, tornillos, piedras, etc. pueden causar graves daños a este aparato.
- Retire todos los objetos de los bolsillos, como mecheros y cerillas. Enjuague concienzudamente las prendas lavadas a mano.
- Las prendas que se hayan manchado de sustancias como aceite de cocina, acetona, alcohol, gasolina, queroseno, quitamanchas, aguarrás, cera o quitaceras deben lavarse en agua caliente con una cantidad extra de detergente antes de secarse.
- Los artículos como la gomaespuma (espuma de látex), los gorros de ducha, los tejidos impermeables, los artículos con respaldo de goma y la ropa o las almohadas con almohadillas de gomaespuma no deben secarse en el aparato.
- Los suavizantes o productos similares deben utilizarse según las instrucciones.

- No intente abrir la puerta a la fuerza.
- La puerta se desbloqueará poco después de finalizar un ciclo.
- No cierre la puerta con demasiada fuerza. Si le resulta difícil cerrar la puerta, compruebe si la ropa está bien introducida y distribuida.
- Desenchufe el aparato y cierre la llave de paso antes de la limpieza y el mantenimiento, así como después de cada uso.
- No vierta nunca agua sobre el aparato para limpiarlo, puede provocar una descarga eléctrica.
- Las reparaciones solo deben ser realizadas por el fabricante, su servicio técnico o profesionales cualificados para evitar riesgos.
- El fabricante no se hará responsable de los daños causados por la intervención de personas no autorizadas.

Transporte

- Antes del transporte:
 - Un profesional cualificado debe volver a instalar los tornillos de transporte.
 - El agua acumulada debe drenarse del aparato.
- Este aparato pesa mucho, transpórtelo con cuidado. No sujete nunca ninguna parte saliente de la lavadora al levantarla. No utilice la puerta del aparato como asa de transporte.

Modelo	Capacidad de lavado
SENA120	12.0 kg

ESPECIFICACIONES

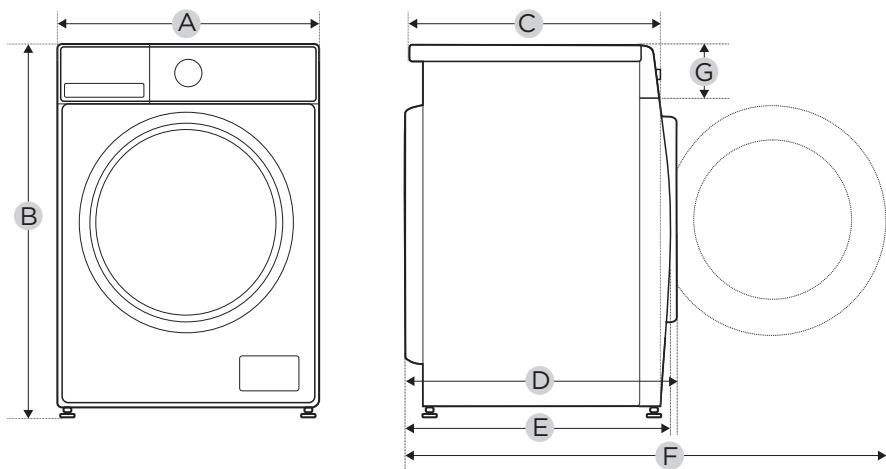

Modelo	SENA120
Alimentación	220-240V~, 50Hz
Corriente máxima	10A
Presión de agua estándar	0.05MPa~1MPa
Capacidad de lavado	12.0kg
Dimensiones	
A	595mm
B	850mm
C	595mm
Peso	71kg
Potencia nominal	1950W
Dimensiones de referencia	
D	600mm
E	641mm
F	1125mm
G	135mm

DESCRIPCIÓN DEL PRODUCTO

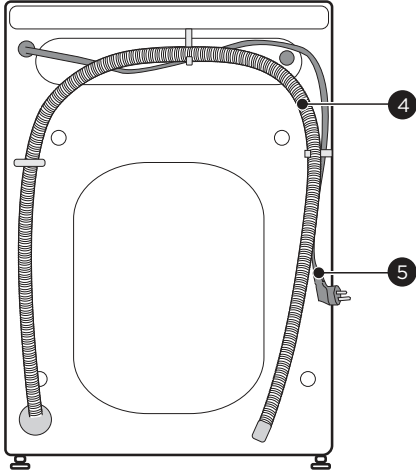
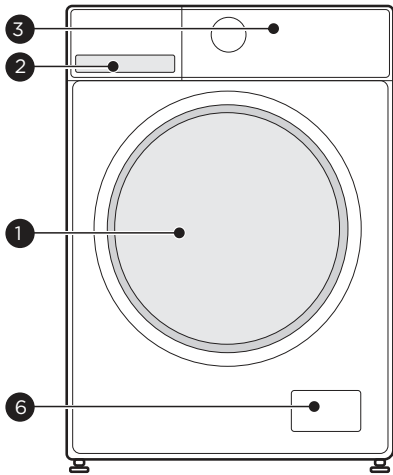

1	Puerta
2	Dispensador de detergente
3	Panel de control

4	Manguera de drenaje
5	Cable de alimentación
6	Filtro de servicio

NOTA

La ilustración solo sirve de referencia, refiérase siempre al producto real como estándar.

Accesorios

4 x Tapas

1 x Tubo de suministro de agua fría

1 x Manual de instrucciones

Esponjas acústicas (opcional)

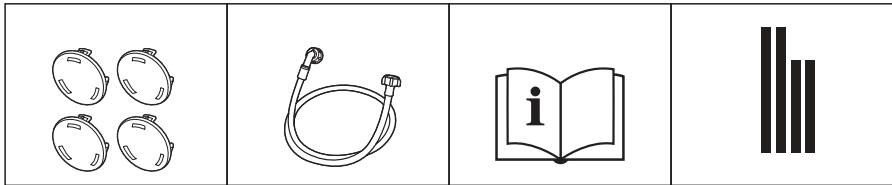

INICIO RÁPIDO



ATENCIÓN

- Asegúrese de que la lavadora está bien instalada antes de usarla.
- El producto pasa una revisión exhaustiva antes de salir de fábrica. Para eliminar cualquier agua residual y neutralizar olores se recomienda limpiar el aparato antes del primer uso, poniendo en marcha "Limp. Tambor" o cualquier otro programa con la opción de temperatura a 90°C sin prendas ni detergente.



Calibración

Es recomendable calibrar la lavadora para obtener los mejores resultados. El aparato puede detectar la cantidad de carga que se introduce. Esta función optimiza el rendimiento del producto y minimiza el consumo de energía y agua y, por tanto, ahorra tiempo y dinero al usuario. Por este motivo, le sugerimos calibrarla siguiendo los pasos indicados a continuación:

- 1- Retire todos los accesorios del tambor y cierre la puerta.
- 2- Conecte el cable de alimentación a la toma de corriente.
- 3- Encienda la lavadora y, en los primeros 10 segundos, mantenga pulsados "Centrifug." e "Inicio diferido/Inicio retardado" a la vez (normalmente unos 3 segundos) hasta que se muestre "t19".
- 4- Pulse ▷|| para iniciar el aparato, al principio se mostrará "****" y, a continuación, "****" (como por ejemplo "126") para indicar la velocidad del tambor en tiempo real. Cuando la lavadora haya sido calibrada correctamente, se mostrará "PAS", si no lo ha sido, mostrará "FAL".

1. Antes del lavado

1. Enchufe

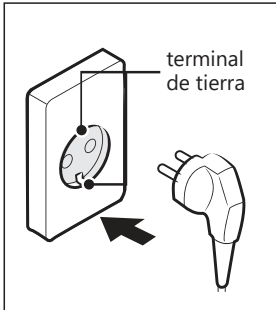

2. Abra la llave de paso

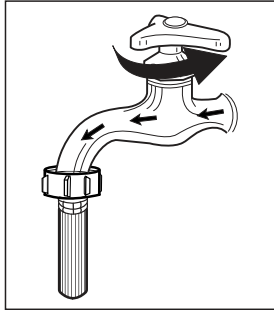

3. Cargue

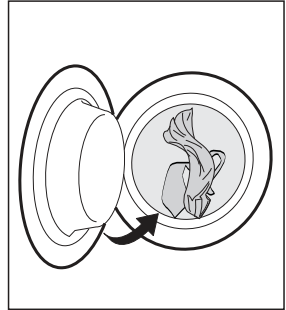

4. Cierre la puerta

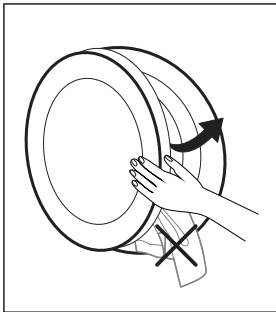

5. Añada detergente

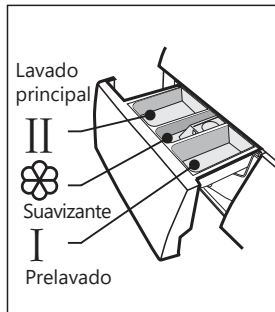

● NOTA

- Debe añadir el detergente al compartimento I si selecciona el prelavado.
- Al cerrar la puerta, asegúrese de que su ropa no quede atrapada entre la goma de sellado y la puerta de la máquina para evitar fugas de agua causadas por tirar y dañar la goma de sellado durante el funcionamiento.

2. Lavado

1. Elija programa

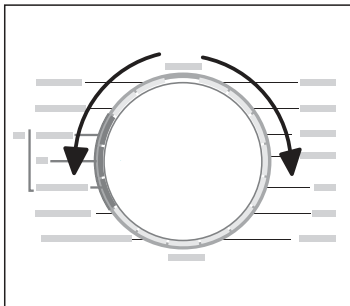

2. Seleccione función o mantenga la predeterminada

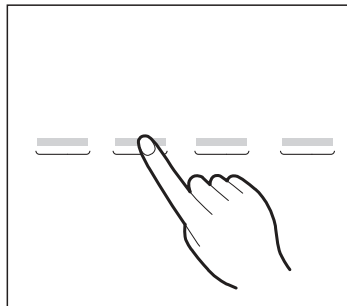

3. Pulse Inicio/Pausa para empezar el lavado

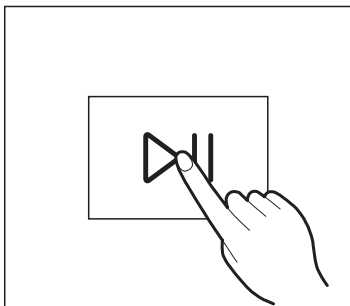

● NOTA

- 1: Si se selecciona la función predeterminada, puede omitirse el paso 2.
- 2: El gráfico de la rueda de programas es solo de referencia, refiérase al producto real como estándar.

3. Después del lavado

Sonará una señal acústica y aparecerá "End" en el display.

INSTALACIÓN DEL PRODUCTO

Herramientas necesarias si realiza la instalación usted mismo (no incluidas)

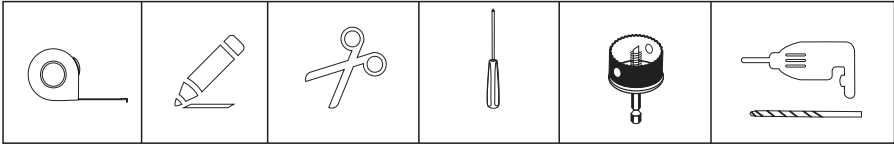

Área de instalación

ADVERTENCIA

- La estabilidad es importante para evitar que el producto se desplace.
- Asegúrese de que la lavadora está nivelada y estable.
- Asegúrese de que el aparato no se apoya sobre el cable de alimentación.
- Procure respetar las distancias mínimas de las paredes que se muestran en la imagen.

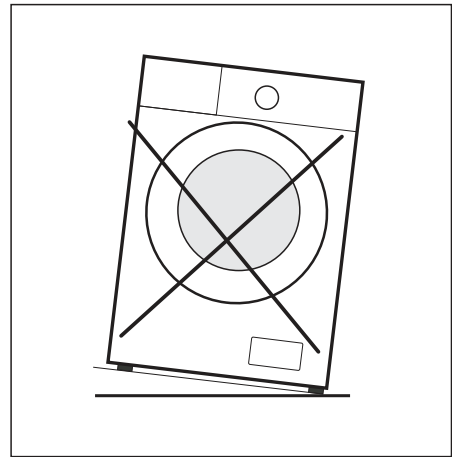
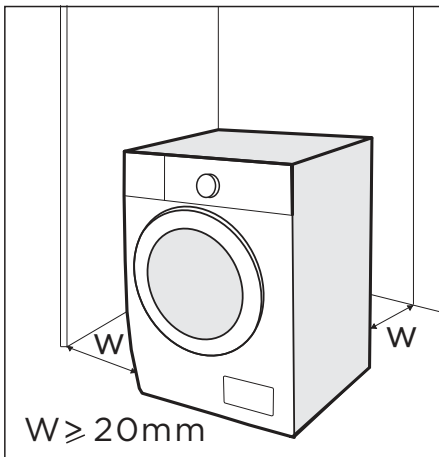

Antes de instalar el aparato, debe seleccionarse una ubicación que cumpla con las siguientes características:

1. Superficie sólida, seca y nivelada.
2. Sin impacto directo de la luz solar.
3. Con suficiente ventilación.
4. Temperatura ambiente superior a 5°C.
5. Alejada de fuentes de calor como aparatos de carbón o gas.

Desembalaje de la lavadora

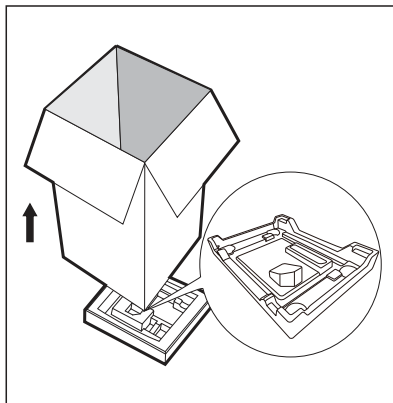

⚠ ADVERTENCIA

- El material de embalaje (p. ej. plásticos, espuma de poliestireno) puede ser peligroso para los niños.
- Existe riesgo de asfixia. Mantenga todos los envoltorios fuera del alcance de los niños.

1. Retire la caja de cartón y el embalaje de poliestireno.
2. Levante la lavadora y retire el embalaje de la base.
3. Retire la cinta adhesiva que sujeta el cable de alimentación y la manguera de drenaje.
4. Retire la manguera de entrada del tambor.

Quitar los pernos de transporte

⚠ ADVERTENCIA

Retire los pernos de transporte de la parte trasera antes de utilizar el producto.

1. Afloje los 4 pernos de transporte con una llave.

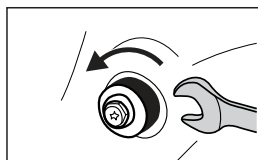

2. Retire los pernos y las arandelas de goma, y consévelos para futuros usos.

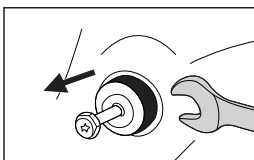

3. Cubra los agujeros con las tapas.

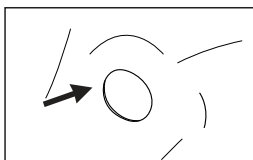

Nivelación de la lavadora

⚠ ADVERTENCIA

Debe apretar con firmeza las cuatro tuercas de las patas.

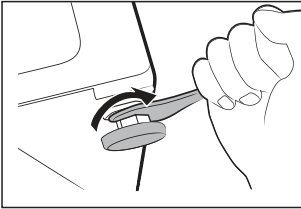

1. Afloje la tuerca de bloqueo.
2. Gire la pata hasta que llegue al suelo.
3. Ajuste las patas y apriete las tuercas con una llave. Asegúrese de que la lavadora esté nivelada y estable.

Conectar la manguera de entrada de agua

⚠ ADVERTENCIA

Para evitar fugas o daños por agua, debe seguir estas instrucciones.

- No doble, aplaste ni modifique la manguera de entrada de agua.

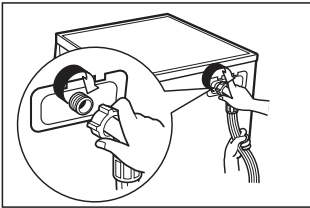

Conecte la manguera de suministro de agua a la válvula de entrada de agua y a un grifo con agua fría como se indica.

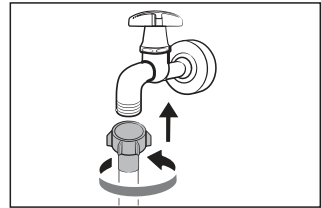

● NOTA

- Realice la conexión manualmente, no utilice herramientas. Compruebe si las conexiones están bien apretadas.

Tubería de drenaje

⚠ ADVERTENCIA

- No doble ni prolongue la tubería de drenaje.
- Colóquela correctamente o puede haber fugas de agua.
- No está permitido quitar la hebilla de la tubería de drenaje.

Hay dos formas de conectar el extremo de la tubería de drenaje:

1. Al desagüe principal

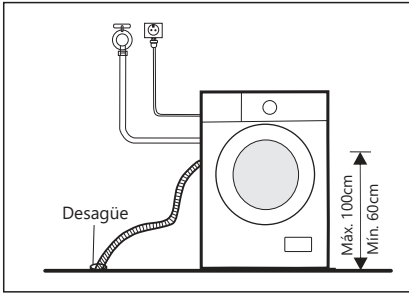

2. Conectarlo a un ramal del desagüe principal

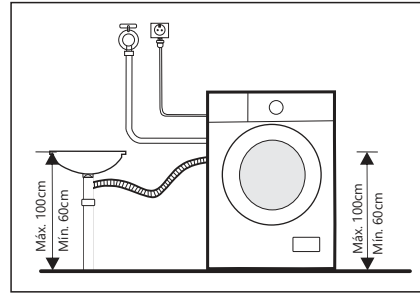

Esponja acústica

● NOTA

- Asegúrese de instalar las esponjas acústicas, que pueden ayudar a reducir el ruido causado por la máquina durante el funcionamiento y garantizar un ambiente tranquilo en el hogar.

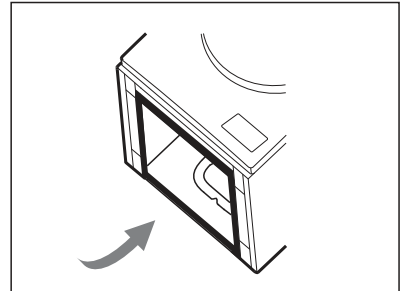
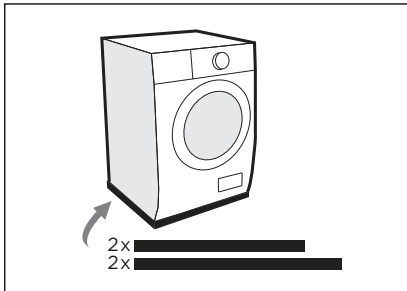

1. Tumbé el aparato sobre una superficie acolchada, como espuma o ropa, para protegerlo.
2. Pegue las 2 tiras de esponja más largas a los lados largos de la unidad, y las 2 tiras cortas a los lados más estrechos.

INSTRUCCIONES DE USO

Antes de cada lavado

- La temperatura ambiente de funcionamiento de la lavadora debe estar entre 5~40°C. Si se usa por debajo de 0°C, la válvula de entrada y el sistema de drenaje pueden dañarse. Si el aparato se instala bajo condiciones muy bajas, debe cambiarse a una temperatura ambiente normal para asegurar que la tubería de suministro de agua y de drenaje se descongelan antes del uso.
- Compruebe las etiquetas y las instrucciones del detergente antes del uso. Utilice detergente sin espuma adecuado para el lavado a máquina.

1. Saque todo lo que haya en los bolsillos

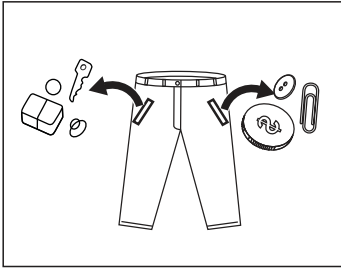

2. Separe las prendas según su color y textura

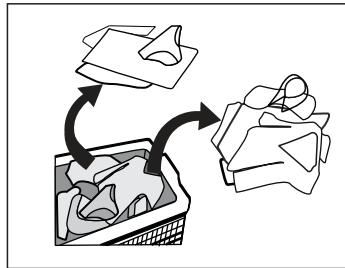

3. Anude las cintas, cremalleras y botones

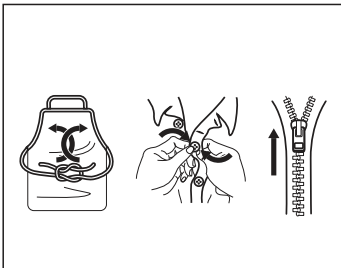

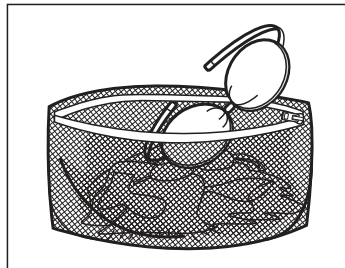

4. Ponga las prendas pequeñas en una funda



⚠ ADVERTENCIA

- No lave o seque productos que hayan estado en contacto con queroseno, gasolina, alcohol, cera, aceite, pintura y otras sustancias inflamables.
- Lavar una sola prenda puede desequilibrar la lavadora y hacer saltar alguna alerta. Es recomendable añadir una o dos prendas más para equilibrar el lavado y centrifugado.
- No lave, centrifugue o seque asientos, alfombrillas o ropa impermeables.

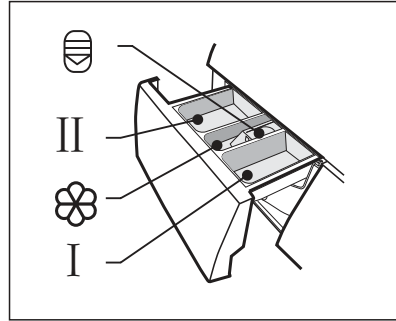

Dispensador de detergente

- I Prelavado
- II Lavado principal
-  Suavizante
-  Botón para sacar el dispensador



ATENCIÓN

- Solo debe añadir detergente al "compartimento I "después de seleccionar la función de prelavado.

Programa	I	II		Programa	I	II	
Sintéticos	<input type="radio"/>	<input checked="" type="radio"/>	<input type="radio"/>	Centrifug.			
Algodón/Algodão	<input type="radio"/>	<input checked="" type="radio"/>	<input type="radio"/>	Jeans	<input type="radio"/>	<input checked="" type="radio"/>	<input type="radio"/>
Mix	<input type="radio"/>	<input checked="" type="radio"/>	<input type="radio"/>	R. de cama		<input checked="" type="radio"/>	<input type="radio"/>
R. Bebé	<input type="radio"/>	<input checked="" type="radio"/>	<input type="radio"/>	Lana/Lã		<input checked="" type="radio"/>	<input type="radio"/>
20°C	<input type="radio"/>	<input checked="" type="radio"/>	<input type="radio"/>	ECO 40-60		<input checked="" type="radio"/>	<input type="radio"/>
Intensivo Plus	<input type="radio"/>	<input checked="" type="radio"/>	<input type="radio"/>	Rápido 59'		<input checked="" type="radio"/>	<input type="radio"/>
Limp. Tambor				Express 15'		<input checked="" type="radio"/>	<input type="radio"/>

Necesario

Opcional

Recomendación de detergente

Recomendación de detergente	Tipo de tejido y color	Ciclos de lavado	Temperatura de lavado °C
Detergente de alta resistencia con agentes blanqueadores y abrillantadores ópticos	Ropa blanca hecha de algodón o lino a prueba de ebullición	Algodón/Algodão, ECO 40-60	40/60
Detergente de color sin blanqueador ni abrillantadores ópticos	Ropa de color hecha de algodón o lino	Algodón/Algodão	20/40
Detergente de color o suave sin abrillantadores ópticos	Ropa de color hecha de fibras de fácil cuidado o materiales sintéticos	Algodón/Algodão, Sintéticos	20/40
Detergente de lavado suave	Tejidos delicados, seda o viscosa	Sintéticos	20
Detergente especial para lana	Lana	Lana/Lã	20/40

NOTA

- Es recomendable diluir los detergentes o suavizantes más espesos con agua para evitar que la entrada de detergente se bloquee o se desborde al llenarse de agua.
- escoja un tipo de detergente apropiado para las distintas temperatura de lavado y obtenga el mejor rendimiento con menos consumo de agua y de energía.
- Para obtener los mejores resultados de lavado, es importante dosificar el detergente.
- Use una cantidad reducida si el tambor no está completamente lleno.
- Ajuste siempre la cantidad de detergente a la dureza del agua. Si es blanda, use menos detergente.
- Dosifique el detergente según el nivel de suciedad de las prendas.
- El detergente de alta concentración (compacto) requiere una dosificación especialmente exacta.

Los siguientes síntomas son signo de exceso de detergente:

- formación de mucha espuma.
- resultados pobres de lavado y aclarado.

Los siguientes síntomas son signo de falta de detergente:

- la colada se vuelve gris.
- acumulación de depósitos de cal en el tambor, en la resistencia o en las prendas.

Panel de control

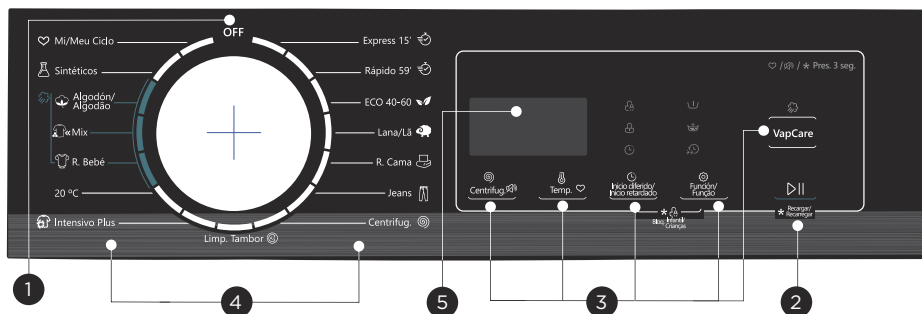

1 OFF

Apaga la lavadora.

2 Inicio/Pausa

Pulse el botón para iniciar o pausar el programa.

3 Opciones

Para seleccionar funciones adicionales.

4 Programas

Disponibles según el tipo de prendas.

5 Pantalla

La pantalla muestra los ajustes, tiempo restante estimado, opciones y mensajes de estado.

NOTA

- El gráfico es solo de referencia, refiérase al producto real como estándar.

Pantalla

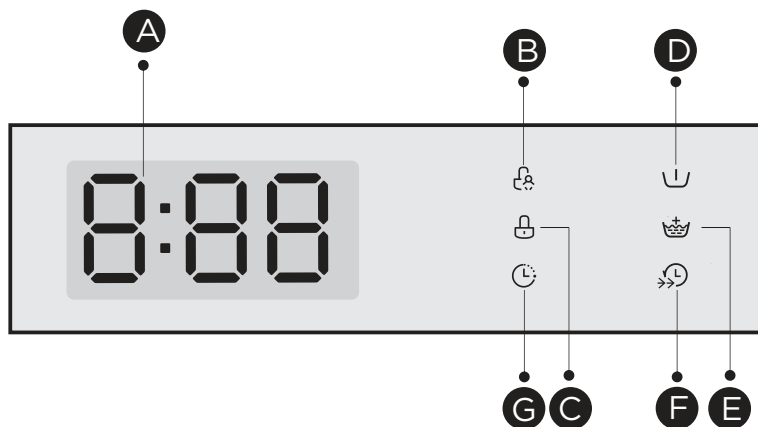

A Display

Tiempo de lavado
125
Velocidad
800
Fin
End

Tiempo diferido
2H
Error
E30
Temp.
30

B Bloqueo infantil

C Bloqueo puerta

D Prelavado

E Aclarado extra

F Speed

G Inicio diferido

Programas

Programa	Carga (kg)	Tiempo predeterminado (h:min)
	12.0	
Sintéticos	6.0	1:25
Algodón/Algodão	12.0	1:28
Mix	12.0	1:20
R. Bebé	12.0	2:01
20°C	6.0	1:08
Intensivo Plus	6.0	2:04
Limp. Tambor	--	1:18
Centrifug.	12.0	0:12
Jeans	12.0	1:35
R. de cama	2.5	1:27
Lana/Lã	2.0	1:07
ECO 40-60	12.0	4:00
Rápido 59'	6.0	0:59
Express 15'	2.0	0:15

NOTA

- Los parámetros de esta tabla son solo para referencia del usuario. Los parámetros reales pueden diferir de los indicados en la tabla anterior.

Programas

SENA120							
Ciclo	Capacidad nominal en kg	Ajuste de temperatura °C	Duración del ciclo en h:min	Consumo de energía en kWh/ciclo	Consumo de agua en litros/ciclo	Temperatura máxima °C ¹⁾	Humedad residual en % /velocidad de centrifugado ²⁾
Algodón/Algodão	12.0	40	1:28	1.002	99	40	65%/1000
Mix	12.0	40	1:20	0.988	99	40	65%/1000
20°C	6.0	20	1:08	0.218	58	20	65%/1000
R. Bebé	12.0	60	2:01	1.739	99	60	65%/1000
Express 15'	2.0	Fría	0:15	0.030	31	Fría	70%/800
ECO 40-60 ³⁾	12.0	--	4:00	0.901	88.0	34	53.9%/1351
	6.0	--	3:00	0.502	62.0	29	53.9%/1351
	3.0	--	3:00	0.216	42.0	23	53.9%/1351

- Los datos anteriores son solo una referencia, pueden variar debido a cambios en las condiciones de uso reales.
- Los valores para programas que no sean el programa ECO 40-60 son solo indicativos.
- 20°C es capaz de limpiar ropa de algodón ligeramente sucia, a una temperatura nominal de 20°C, que cumple con el reglamento (EU) 2019/2023.
- Según la normativa EN 60456:2016/A11:2020 con (EU) 2019/2014, (EU) 2019/2023, (EU) 2021/340,(EU) 2021/341,
La clase de eficiencia energética de la UE es: A
Programa de prueba de energía: ECO 40-60. Resto: predeterminado.
Media carga para máquina de 12.0kg: 6.0kg.
Cuarto de carga para máquina de 12.0kg: 3.0kg.

Programas

- 1) La temperatura más alta alcanzada por la colada en el ciclo de lavado durante al menos 5 minutos.
- 2) La humedad residual después del ciclo de lavado en porcentaje de contenido de agua y la velocidad de centrifugado a la que se alcanzó.
- 3) El programa ECO 40-60 es capaz de lavar ropa de algodón normalmente sucia declarada lavable a 40°C o 60°C, juntos en el mismo ciclo. Este programa se utiliza para evaluar el cumplimiento del reglamento (EU) 2019/2023.

Los programas más eficientes en términos de consumo de energía son generalmente los que se realizan a temperatura más bajas y de mayor duración.

Cargar la lavadora doméstica hasta la capacidad indicada para los respectivos programas contribuirá a ahorrar energía y agua.

El ruido y contenido de humedad restante están influenciados por la velocidad del centrifugado: cuanto mayor sea la velocidad de centrifugado en la fase de centrifugado, mayor será el ruido y menor el contenido de humedad restante.

ATENCIÓN

- Si hay algún corte de corriente mientras la máquina está funcionando, se pone en marcha una memoria especial que almacena el programa seleccionado. La lavadora continuará con el mismo programa cuando recupere la corriente.

Programas disponibles según el tipo de tejido.

Programas	
Algodón/Algodão	Tejidos resistentes al desgaste y al calor, de algodón o lino.
Rápido 59'	Para lavar rápidamente poca ropa o no muy sucia.
Sintéticos	Lavado de artículos sintéticos, por ejemplo: camisas, abrigos o mezclas. Al lavar los tejidos de punto, se reducirá la cantidad de detergente debido a su estructura de hilo suelto y a la facilidad con que se forma burbujas.
R. Bebé	Para lavar ropa de bebé, puede limpiarla más profundamente y hacer que el enjuague se más eficaz para proteger la piel del bebé.
Jeans	Especial para pantalones vaqueros.
Mix	Carga mixta compuesta por textiles de algodón y sintéticos.
20°C	Capaz de limpiar ropa de algodón ligeramente sucia, a una temperatura nominal de 20°C.
Intensivo Plus	Limpia en profundidad y reduce el desarrollo de gérmenes.
Express 15'	Programa extra corto, adecuado para lavados con poca carga y no muy sucia.
R. de cama	Especialmente diseñado para lavar prendas voluminosas.
Lana/Lã	Tejidos de lana o lana fina lavables a mano o a máquina. Programa de lavado especialmente suave para evitar el encogimiento, pausas de programa más largas (los tejidos reposan en el líquido de lavado).
Centrifug.	Centrifuga y drena el agua.
ECO 40-60	Capaz de limpiar ropa de algodón de suciedad normal declarada lavable a 40°C o 60°C, juntos en el mismo ciclo.
Limp. tambor	Este programa está diseñado para limpiar el tambor y el tubo. Aplica una esterilización a alta temperatura de 90°C para que el lavado de la ropa sea más ecológico. Cuando se ejecuta este programa, no se puede añadir la ropa u otro tipo de lavado. Cuando se pone la cantidad adecuada de agente blanqueador de cloro, el efecto de limpieza del tambor será mejor. El usuario puede utilizar este programa regularmente según sus necesidades.

NOTA

- El gráfico es solo de referencia, refiérase al producto real como estándar.
- Cuando el programa haya finalizado, "End" aparecerá en la pantalla. Gire la rueda a la posición "Off".

Opciones

Ciclo	Temperatura predet. (°C)	Velocidad predet. centrifugado (rpm)	Funciones adicionales
Sintéticos	40	1000	
Algodón/Algodão	40	1000	
Mix	40	1000	
R. Bebé	60	1000	
20°C	20	1000	
Intensivo Plus	40	1200	
Limp. tambor	90	--	
Centrifug.	--	1000	
Jeans	30	800	
R. de cama	40	800	
Lana/Lã	40	600	
ECO 40-60	--	--	
Rápido 59'	30	1000	
Express 15'	Fría	800	

NOTA

- Consulte la velocidad máxima de centrifugado, duración y otros detalles del programa ECO 40-60 en la ficha del producto.
- La tabla muestra qué ciclo ofrece qué opciones de ajuste.



Centrifug.

La velocidad del centrifugado puede ajustarse pulsando el botón Centrifug. en los siguientes pasos: 1400-0-400-600-800-1000-1200-1400



Inicio diferido/Inicio retardado

1. Seleccione un programa.
2. Pulse el botón de Inicio diferido/Inicio retardado para elegir el tiempo de retardo entre 0 y 24h.
3. Pulse Inicio/Pausa para iniciar la función.



Seleccione programa



Ajuste el tiempo



Iniciar

Para cancelar el Inicio diferido/Inicio retardado, pulse el botón antes de iniciar el programa hasta que la pantalla muestre 0H. Si el programa ya ha comenzado, apague el aparato, vuelva a encenderlo y seleccione un programa nuevo.



Prelavado

Función de lavado extra antes de que comience el ciclo de lavado principal para aumentar el rendimiento de lavado.

Nota: Es necesario añadir detergente al compartimento I.



Aclarado extra

La colada se someterá a un aclarado adicional después de seleccionar esta función.



Temperatura

La temperatura de lavado puede ajustarse pulsando el botón Temp. en los siguientes pasos: Fría - 20°C - 30°C - 40°C - 60°C - 90°C.



Speed

Esta función reduce el tiempo de lavado.



Mi/Meu Ciclo

Para memorizar el programa utilizado con frecuencia. Tras seleccionar el programa y configurar la opción, pulse el botón Temp. durante 3 segundos antes de iniciar el lavado.

El programa predeterminado es ALGODÓN.



VapCare

VapCare es adecuado para el lavado diario de la ropa.

El vapor puede profundizar en la fibra, lo que elimina eficazmente las bacterias y los gérmenes, previniendo los olores y protegiendo su salud.



Función/Funcão

Pulse Función para seleccionar "Prelavado", "Aclarado extra" y "Speed".



NOTA

Contador de utilización

1. Desconecte la lavadora durante 10 segundos y vuélvala a conectar.
2. Mantenga pulsados "Centrifug." y "VapCare" a la vez durante 5 segundos hasta que se muestre en la pantalla --, el valor indica los tiempos de uso del equipo.
3. Repita el paso 1 para regresar al funcionamiento normal.



Bloqueo infantil

Para evitar un uso incorrecto por parte de los niños.



Mantenga pulsados "Inicio diferido/Início retardado" y "Función/Funcão" durante 3 segundos hasta que suene la señal acústica. El indicador del bloqueo infantil se encenderá.

ATENCIÓN

Mientras el Bloqueo infantil está activado, la pantalla mostrará alternativamente "CL" y el tiempo restante. Al pulsar cualquier otro botón, el indicador de Bloqueo infantil parpadeará. "CL" y "End" aparecerán alternativamente en la pantalla tras el fin del programa.

El Bloqueo infantil bloquea todos los botones excepto el Bloqueo infantil. Para desactivar el Bloqueo infantil, es necesario pulsar los dos botones al mismo tiempo. Desactive el Bloqueo infantil antes de seleccionar un nuevo programa.



Silenciar avisos



Seleccione un programa

Pulse el botón Centrifug. durante 3s para silenciar los avisos

Para activar el sonido de los avisos, vuelva a pulsar el botón durante 3 segundos. El ajuste se mantendrá hasta que vuelva a cambiarlo.

ATENCIÓN

- Tras silenciar los avisos, estos dejarán de estar activos.



Recargar/Recargar

Esta operación puede ejecutarse durante el proceso de lavado. Cuando el tambor todavía está girando y con gran cantidad de agua a alta temperatura, existen riesgos y la puerta se bloquea para que no pueda abrirse a la fuerza. Pulse ▷|| durante 3s para recargar hasta que se desbloquee y meta las prendas. Siga las siguientes instrucciones:

1. Espere hasta que el tambor deje de girar.
2. Abra la puerta.
3. Cierre la puerta tras introducir las prendas y pulse el botón Inicio/Pausa.



Pulse durante 3s



Introduzca las prendas



Inicie

ATENCIÓN

- No utilice la función Recargar/Recargar cuando el nivel del agua supere el borde de la cuba interior o la temperatura sea más alta.

Ficha del producto

Nombre distribuidor^{(a),(c)}: JOHNSON

Dirección^{(a),(c)}: Polígono Industrial San Carlos, Camino de la Sierra S/N Parcela 11 03370 - Redován (Alicante)

Modelo^(a): **SENA120**

Parámetros generales del producto:

Parámetro	Valor	Parámetro	Valor	
Capacidad nominal ^(b) (kg)	12:0	Dimensiones en cm ^{(a),(c)}	Alto	85
			Ancho	60
			Fondo	60
Índice de eficiencia energética ^(b) (EEL _w)	41.5	Clase de eficiencia energética ^(b)	A ^(d)	
Índice de eficiencia de lavado ^(b)	1.031	Efectividad de aclarado (g/kg) ^(b)	5.0	
Consumo energético en kWh por ciclo para un ciclo ECO 40-60 en una combinación de cargas llenas y parciales. El consumo energético real dependerá de cómo se utilice el aparato.	0.434	Consumo de agua en litros por ciclo para un ciclo ECO 40-60 en una combinación de cargas llenas y parciales. El consumo de agua real dependerá de cómo se utilice el aparato y la dureza del agua.	57	
Temperatura máxima dentro del textil tratado ^(b) (°C)	Capacidad nominal	34	Contenido de humedad restante ponderado ^(b) (%)	53.9
	Media	29		
	Cuarto	23		
Velocidad de centrifugado ^(b) (rpm)	Capacidad nominal	1351	Índice de efectividad del centrifugado ^(b)	B ^(d)
	Media	1351		
	Cuarto	1351		
Duración del programa ^(b) (h:min)	Capacidad nominal	4:00	Tipo	Libre instalación
	Media	3:00		
	Cuarto	3:00		
Emisiones acústicas aéreas durante la fase de centrifugado ^(b) (dB(A) re 1 pW)	78	Clase de emisiones acústicas aéreas durante la fase de centrifugado ^(b)	C ^(d)	
Modo apagado (W) (si es aplicable)	0.50	Modo en espera (W) (si es aplicable)	0.50	
Inicio diferido (W) (si es aplicable)	4.00	Modo en espera en red (W) (si es aplicable)	N/A	

Duración mínima de la garantía ofrecida por el proveedor^{(a),(c)}: 3 años

Este aparato ha sido diseñado para liberar iones de plata durante el ciclo de lavado:

NO

Información adicional:

Web donde se puede encontrar la información del punto 9 del Anexo II de la norma (EU)2019/2023⁽¹⁾:
www.ponjohnsonentuides.es

^(a) Estos datos no se consideran relevantes para los propósitos del artículo 2(6) de la normativa (EU) 2017/1369,

^(b) Para el programa ECO 40-60.

^(c) Los cambios en estos puntos no deben ser considerados relevantes para los propósitos del párrafo 4 del artículo 4 de la norma (EU)2017/1369.

^(d) Si la base de datos automáticamente genera contenido definitivo en esta celda, el proveedor no debe introducir este dato.

LIMPIEZA Y MANTENIMIENTO

Limpieza y cuidado

ADVERTENCIA

- Antes de empezar el mantenimiento, desenchufe el aparato y corte el agua.

Limpieza de la cubierta

Un mantenimiento adecuado del aparato puede prolongar su vida útil. La superficie puede limpiarse con detergentes neutros no abrasivos cuando sea necesario. Si hay algún desbordamiento de agua, use un paño para limpiarlo inmediatamente. No use ningún objeto punzante para limpiar la lavadora.

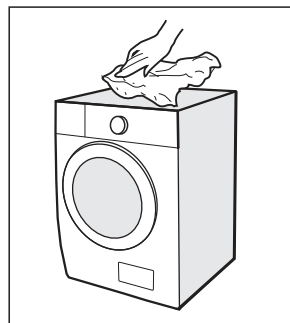

ATENCIÓN

- No utilice ácido fórmico ni disolventes diluidos o equivalente como alcohol u otros productos químicos.

Limpieza del tambor

Limpie inmediatamente con detergente sin cloro el óxido que dejan en el tambor los objetos metálicos. No utilice nunca un estropajo de aluminio.

NOTA

- No coloque ropa en el aparato durante la limpieza del tambor.

Limpieza de la junta de la puerta y del cristal

Limpie el cristal y la junta después de cada lavado para quitar la pelusa y las manchas.

Retire las monedas, botones y otros objetos después de cada lavado.

Limpie la junta de la puerta y el cristal cada vez que la máquina haya completado 60 ciclos (aparecerá C2 en el panel de control) para garantizar el funcionamiento normal del aparato.

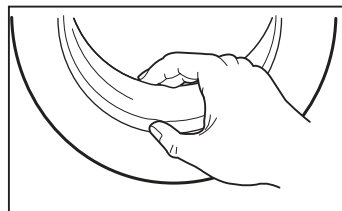

Limpeza del filtro de entrada de agua

● NOTA

- Si entra menos cantidad de agua, debe limpiarse el filtro de entrada.

1. Cierre la llave de paso y saque la manguera de suministro.

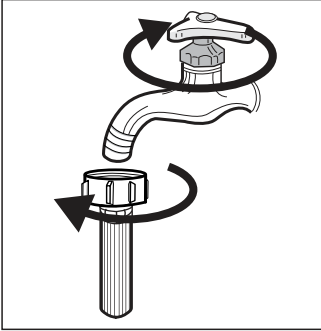

2. Limpie el filtro con un cepillo.

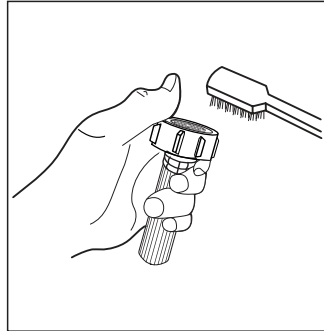

3. Desenrolle la manguera de suministro de la parte trasera de la lavadora. Saque el filtro con unas pinzas alargadas.

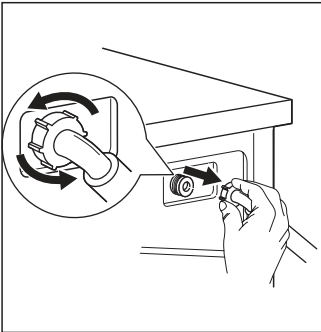

4. Limpie el filtro con un cepillo.

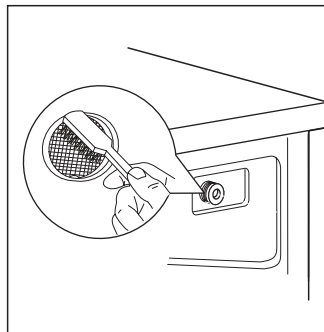

5. Vuelva a colocar el filtro y la manguera de suministro de agua.
6. Limpie el filtro de entrada cada vez que la máquina haya completado 60 ciclos (aparecerá C2 en el panel de control) para garantizar el funcionamiento normal del aparato.

Limpeza del dispensador de detergente

- Pulse sobre el bloqueo  de la tapa del suavizante y saque el cajón dispensador.
- Quite la tapa del suavizante y el dispensador y limpie ambos con agua.
- Limpie el interior con un cepillo.
- Vuelva a colocar la tapa del suavizante y el dispensador en su hueco correspondiente.

1. Pulse el bloqueo y retire el dispensador

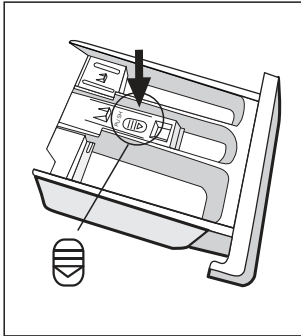

2. Limpie el cajón y la tapa del suavizante bajo el agua

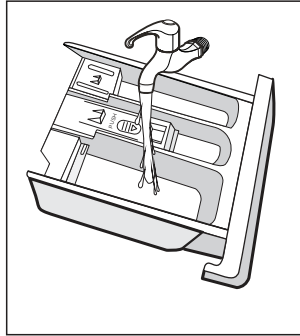

3. Limpie el hueco con un cepillo suave

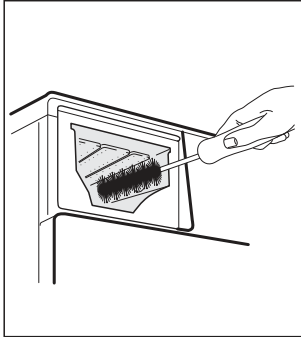

4. Coloque de nuevo el dispensador

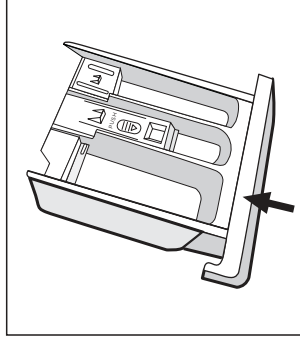

NOTA

- No utilice agentes abrasivos o cáusticos para limpiar los plásticos.
- Limpie el dispensador de detergente cada vez que la máquina haya completado 60 ciclos (aparecerá C2 en el panel de control) para garantizar el funcionamiento normal del aparato.

Limpeza de la bomba de drenaje

ADVERTENCIA

- Asegúrese de que la lavadora ha terminado el ciclo de lavado y está vacía. Apáguela y desenchúfela antes de limpiar el filtro de la bomba de drenaje.
- Tenga cuidado con el agua caliente. Deje que el agua se enfríe. Riesgo de quemaduras.
- Limpie el filtro cada vez que la máquina haya completado 50 ciclos (aparecerá C1 en el panel de control) para garantizar el funcionamiento normal del aparato.

1. Abra la tapa inferior

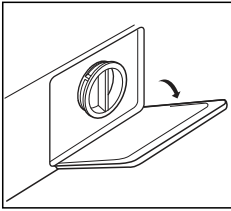

2. Abra el filtro girándolo como se indica en la imagen

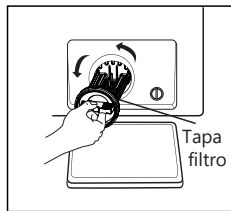

3. Retire cualquier objeto extraño

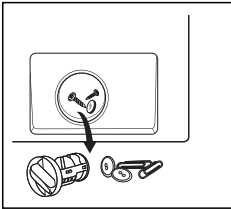

4. Cierre la tapa inferior

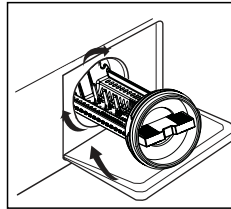

ATENCIÓN

- Cuando el aparato está en uso y dependiendo del programa seleccionado puede haber agua caliente en la bomba. No quite nunca la tapa de la bomba durante un ciclo de lavado, espere siempre a que el aparato haya terminado el ciclo y esté vacío. Cuando vuelva a colocar la tapa, asegúrese de que está bien apretada.

SOLUCIÓN DE PROBLEMAS

Si el aparato no funciona, consulte esta tabla para encontrar una solución al problema. Si no consigue solucionarlo, póngase en contacto con el servicio técnico.

Descripción	Causa posible	Solución
La lavadora no se pone en marcha	La puerta no está bien cerrada. Hay ropa atascada.	Cierre la puerta y compruebe que la ropa no está atascada.
La puerta no se abre	Se ha activado el bloqueo de seguridad.	Desconecte la lavadora y reiníciela.
Fuga de agua	Las conexiones no están apretadas.	Compruebe y apriete las tuberías de agua. Limpie la manguera de drenaje.
Restos de detergente en el dispensador	El detergente se humedece o se aglomera.	Limpie y seque el dispensador de detergente.
El indicador o la pantalla no se encienden	La PCB o el cableado tienen problemas de conexión.	Apáguela y compruebe si el enchufe está bien conectado.
Ruido anormal	Los pernos de transporte siguen puestos. El suelo no es firme y nivelado.	Compruebe si se han retirado los pernos de fijación. Compruebe que la lavadora está instalada en un suelo firme y nivelado.

Códigos de error

Descripción	Causa posible	Solución
E30	La puerta no se ha cerrado correctamente	Cierre bien la puerta y reinicie.
E10	Problema de admisión de agua durante el lavado	Compruebe la presión de agua. Enderece la manguera de agua. Limpie el filtro de la válvula de entrada.
E21	Exceso de tiempo de drenaje	Compruebe si la manguera de drenaje está bloqueada.
E12	Desbordamiento de agua	Reinicie el aparato.
EXX	Otros	Reinicie el aparato o llame al servicio técnico.

DISPOSICIÓN DEL PRODUCTO

Instrucciones importantes para el medio ambiente

Cumplimiento de la Directiva RAEE y eliminación del producto usado:
Este producto cumple con la Directiva RAEE de la UE (2012/19/EU). Este producto lleva un símbolo de clasificación de residuos de aparatos eléctricos y electrónicos (RAEE).

Este símbolo indica que este producto no debe eliminarse con otros residuos domésticos al final de su vida útil. El dispositivo usado debe devolverse a un punto de recogida oficial para el reciclaje de dispositivos electrónicos. Para encontrar estos puntos de recogida, póngase en contacto con las autoridades locales o con el establecimiento donde adquirió el producto. Cada hogar desempeña un papel importante en la recuperación y el reciclaje de los aparatos viejos. La eliminación adecuada de los aparatos usados ayuda a evitar posibles consecuencias negativas para el medio ambiente y la salud humana.

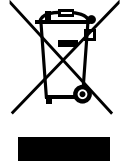

Cumplimiento con la Directiva RoHS

El producto que ha adquirido cumple con la Directiva RoHS de la UE (2011/65/EU). No contiene materiales nocivos y prohibidos especificados en la Directiva.

Información sobre el embalaje

Los materiales de embalaje del producto están fabricados con materiales reciclables de acuerdo con nuestra Normativa Nacional de Medioambiente. No deseche los materiales de embalaje junto con los residuos domésticos o de otro tipo. Llévelos a los puntos de recogida de materiales de embalaje designados por las autoridades locales.



Atención al cliente

Las piezas de repuesto para su electrodoméstico están disponibles durante un mínimo de 10 años siguiendo los requisitos de diseño ecológico del ANEXO II de la normativa 2019/2023 de la comisión de la UE.

En caso de duda, póngase en contacto con nuestro centro local de atención al cliente.

ATENCIÓN

Riesgo de descarga eléctrica

- Nunca intente reparar un aparato averiado por su cuenta. Puede poner en riesgo su vida y la de otros que lo usen. Las reparaciones solo pueden realizarlas especialistas autorizados.
- Una reparación incorrecta anula la garantía y no se reconocerán los daños causados por ésta.

Transporte

PASOS IMPORTANTES PARA MOVER EL APARATO

- Desenchufe el aparato y cierre la llave de paso.
- Compruebe si la puerta y el dispensador están bien cerrados.
- Retire la manguera de entrada de agua y la de drenaje de la instalación doméstica.
- Permita que se drene el agua por completo del aparato (véase "Limpieza del filtro de la bomba de drenaje").
- Importante: Vuelva a instalar los 4 pernos de transporte en la parte trasera del aparato.
- El aparato es pesado, téngalo con cuidado. Nunca lo sujete de ninguna de sus partes sobresalientes y no use la puerta como asa de transporte.

CONDICIONES DE LA GARANTÍA

Este aparato tiene una garantía de reparación de tres años, a partir de la fecha de venta, contra todo defecto de funcionamiento proveniente de la fabricación, incluyendo mano de obra y piezas de recambio. Para justificar la fecha de compra será obligatorio presentar la factura o ticket de compra. Las condiciones de esta garantía se aplican únicamente a España y Portugal. Si ha adquirido este producto en otro país, consulte con su distribuidor las condiciones aplicables.

EXCLUSIONES DE LA GARANTÍA

1. Mandos a distancia, gomas de admisión de desagüe, atranques y juntas de puertas, burletes.
2. Daños en esmaltes, pinturas, niquelados, cromados, oxidaciones u otro tipo de piezas o componentes estéticos que no afecten al funcionamiento interno del aparato.
3. Daños en piezas de desgaste por uso, corrosión u oxidación, ya sea causada por el uso normal del aparato o deterioro acelerado por circunstancias ambientales o climáticas no propicias. No aptos para uso en exterior.
4. Daños en piezas frágiles de cristal, cristal vitrocerámico, plásticos, manetas, cestillos, puertas o bombillas cuando su fallo o rotura no sea atribuible a un defecto de fabricación.
5. Averías producidas por causas fortuitas o siniestros de fuerza mayor, o como consecuencia de un uso anormal, negligente o inadecuado del aparato.
6. Responsabilidades civiles de cualquier naturaleza.
7. Daños consecuenciales al aparato siempre que estos no hayan sido provocados por una avería interna de funcionamiento.
8. Mantenimientos o conservación del aparato: revisiones periódicas, ajustes y engrases.
9. Las averías que pueden sufrir los accesorios y complementos, adaptadores, cables externos, bolsas, recambios sueltos de todo tipo, lámparas, así como cualquier pieza considerada consumible por el fabricante.
10. Averías causadas por una instalación incorrecta o no legal, ventilación inadecuada, falta de toma de tierra en la vivienda, alteraciones de corriente, modificaciones inapropiadas o utilización de piezas de recambio no originales.
11. Electrodomésticos que se utilicen en aplicaciones industriales o para fines comerciales.
12. Electrodomésticos con número de serie ilegible o alterado.
13. Defectos o averías producidas como consecuencia de arreglos, reparaciones, modificaciones, o desarme de la instalación del aparato por el usuario o por un técnico no autorizado por el fabricante, o como resultado del incumplimiento manifiesto de las instrucciones de uso y mantenimiento del fabricante.
14. Durante el periodo de garantía es imprescindible conservar todos los manuales junto con el equipo. Si el equipo se vende, dona o regala, se debe entregar el manual y todos los documentos relacionados al nuevo usuario. Si alguno de estos se perdiera, no podrá ser reclamada su reposición.
15. Las averías que tengan su origen o sean consecuencia directa o indirecta de: contacto con líquidos, productos químicos y otras sustancias, así como de condiciones derivadas del clima o el entorno: terremotos, incendios, inundaciones, calor excesivo o cualquier otra fuerza externa, como insectos, roedores y otros animales que puedan tener acceso al interior de la máquina o sus puntos de conexión.
16. Daños derivados de terrorismo, motín, alboroto o tumulto popular, manifestaciones y huelgas legales o ilegales; hechos de actuaciones de la Fuerzas Armadas o de los Cuerpos de Seguridad del Estado en tiempos de paz; conflictos armados y actos de guerra (declarada o no); reacción o radiación nuclear o contaminación radiactiva; vicio o defecto propio de los bienes; hechos calificados por el Gobierno de la Nación como de "catástrofe o calamidad nacional".

Toda la información y las instrucciones de este manual se refieren al estado actual de desarrollo. Las imágenes utilizadas son simbólicas y con fines únicamente ilustrativos y pueden no representar el aspecto real del producto. Debido a posibles errores de composición o de imprenta, así como la necesidad de realizar modificaciones técnicas continuas, Johnson no puede aceptar ninguna responsabilidad por la exactitud del contenido de este manual. Consulte en el QR de las portadas o en la sección Documentación técnica de nuestra web la versión más actualizada de este documento.



www.ponjohnsonentuidade.es

CONTENTS

EN

- 2 Safety instructions
- 6 Specifications
- 7 Product overview
- 8 Quick start guide
- 11 Product installation
- 15 Operation instructions
- 28 Cleaning and maintenance
- 32 Troubleshooting
- 33 Disposal and recycling
- 35 Warranty



Read all instructions and explanations before use. Follow the instructions carefully. Keep the operation instructions handy for later use. If the appliance is sold or passed on then ensure that the new owner always receives these operation instructions.

SAFETY INSTRUCTIONS

Intended Use

The product is intended only for home use and for textiles in household amounts suitable for washing. This appliance is for indoor use only and not intended for built in use. Only use according to these instructions. The appliance is not intended for commercial use.

Any other use is considered as improper use. The producer is not responsible for any damage or injury that may result from it.

This appliance is intended to be used in household and similar applications such as:

- Staff kitchen areas in shops, offices and other working environments;
- Farm houses;
- By clients in hotels, motels and other residential type environments;
- Bed and breakfast type environments;
- Areas for communal use in blocks of flats.

Explanation of Symbols



DANGER

This symbol indicates that there are dangers to the life and health of persons due to extremely flammable gas.



WARNING OF ELECTRICAL VOLTAGE

This symbol indicates that there is a danger to life and health of persons due to voltage.



WARNING

The signal word indicates a hazard with a medium level of risk which, if not avoided, may result in death or serious injury.



CAUTION

The signal word indicates a hazard with a low degree of risk which, if not avoided, may result in minor or moderate injury.



NOTE

The signal word indicates important information (e.g. damage to property), but not danger.



OBSERVE INSTRUCTIONS

This symbol indicates that a service technician should only operate and maintain this appliance in accordance with the operating instructions.

Please read the following safety information thoroughly and follow it strictly to minimize the risk of fire or explosion, electric shock and to prevent property damage, personal injury or loss of life. Failing to follow these instructions shall void any warranty.



WARNING: Electric Shock Hazard

- If the supply cord is damaged, it must be replaced by the manufacturer, its service agent or similarly qualified persons in order to avoid a hazard.
- If the machine is damaged, it must not be operated unless repaired by the manufacturer, its service agent or similarly qualified persons.
- Risk of electric shock!
- The appliance can be used by children aged from 8 years and above and persons with reduced physical, sensory or mental capabilities or lack of experience and knowledge if they have been given supervision or instruction concerning use of the appliance in a safe way and understand the hazards involved. Children shall not play with the appliance. Cleaning and user maintenance shall not be made by children without supervision.
- Children should be supervised that they do not play with the appliance.
- Children of less than 3 years should be kept away unless continuously supervised.
- Animals and children may climb into the machine. Check the machine before every operation.
- Do not climb or sit on the appliance.

Installation Location and Surrounding

- All washing and additional substances are to be kept in a safe place out of the reach of children.
- Do not install the machine on a carpet floor.
- The obstruction of the openings by a carpet can damage the machine.
- Keep the appliance clear from heating sources and direct sunlight to avoid plastic and rubber parts to corrode.
- Do not use the appliance in humid environments or rooms containing explosive or caustic gas. In case of water leakage or water splashes, let the appliance dry in the open air.
- The appliance must not be installed behind a lockable door, a sliding door or a door with a hinge on the opposite side to that of the machine .
- Do not operate the machine in rooms with a temperature of below 5°C. This can cause damages to parts of it. If it is unavoidable, make sure to drain the water completely from the appliance after every use (see "Maintenance - Cleaning of drain pump filter") to avoid damages caused by frost.
- Never use flammable sprays or substances in the immediate proximity of the appliance.

Installation

- Remove all packaging material and transport bolts before using the appliance. Otherwise, serious damage may result.
- This appliance is equipped with a single inlet valve and can be connected to the cold water supply only.
- Mains plug must be accessible after installation.
- Before washing clothes for the first time, the product shall be operated once throughout all the procedures without any clothes inside.
- Before using the machine, the product shall be calibrated.
- Do not put any excessively heavy objects on the appliance, like water containers or heating devices.
- The new hose-sets supplied with the appliance are to be used and that old hose-sets should not be reused.
- Max. Inlet water pressure 1 MPa. Min. inlet water pressure 0.05 MPa.

Electrical Connection

- Make sure the supply cable is not trapped by the machine, or it can get damaged.
- Connect the product to a grounded outlet protected by a fuse complying with the values in the "Technical specifications" table. The grounding installation has to be made by a qualified electrician. Ensure that the machine is installed in accordance with the local regulations.
- Water and electrical connections must be carried out by a qualified technician in accordance with the manufacturer's instructions and local safety regulations.

WARNING:

- Don't use multiple plugs or extension cords.
- The appliance must not have an external switching device such as a timer or connected to a circuit that is regularly switched on and off.
- Do not pull the plug out of the mains outlet if there is flammable gas around.
- Never pull out power plug with wet hands.
- Always pull at the plug, not at the cable.
- Always unplug the appliance if it is not being used.

Water Connections

- Check the connections of the water inlet tubes, the water tap and the outlet hose for possible problems due to changes of water pressure. If the connections loosen or leak, close the water tap and get it repaired.
- Do not use the appliance before the pipes and hoses are installed properly by qualified persons.
- Glass door may become very hot during the operation. Keep children and pets far away from the machine while it is operating.
- The water inlet and outlet hoses have to be safely installed and remain undamaged.
- Otherwise, water leakage can occur.
- Do not remove the drain pump filter while there is still water in the appliance. Big quantities of water can leak out, and there is a risk of scalding due to hot water.

Operation and Maintenance

- Never use any flammable, explosive or toxic solvents. Do not use gasoline and alcohol etc. as detergents. Only select detergents that are suitable for machine washing.
- Make sure that all pockets are emptied. Sharp and rigid items such as coins, brooches, nails, screws, stones etc. may cause serious damages to this machine.
- Remove all objects from pockets such as lighters and matches before use the appliance. Thoroughly rinse items that have been washed by hand.
- Items that have been soiled with substances such as cooking oil, acetone, alcohol, petrol, kerosene, spot removers, turpentine, wax and wax removers should be washed in hot with an extra amount of detergent before being dried in the appliance.
- Items containing foam rubber (latex foam), shower caps, water proof textiles, rubber backed articles and clothes or pillows fitted with foam rubber pads should not be washed in the machine.
- Fabric softeners or similar products should be used are recommended in their instructions.

- Never try to open the door forcefully.
- The door will unlock shortly after the end of a cycle.
- Please do not close the door with excessive force. If it is found difficult to close the door, please check if the clothes are properly inserted and distributed.
- Always unplug the appliance and close the water tap before cleaning and maintenance and after each use.
- Never pour water over the appliance for cleaning purpose. Risk of electric shock!
- Repairs shall only be carried out by the manufacturer, its service agent or similarly qualified persons in order to avoid a hazard.
- The producer will not be responsible for damages caused by the intervention of not authorized persons.

Transport

- Before Transport:
 - Bolts shall be reinstalled to the machine by a specialized person;
 - Accumulated water shall be drained out of the machine.
- This appliance is heavy. Transport with care. Never hold any protruding part of the machine when lifting. The machine door can not be used as a handle.

Model	Washing Capacity
SENA120	12.0 kg

SPECIFICATIONS

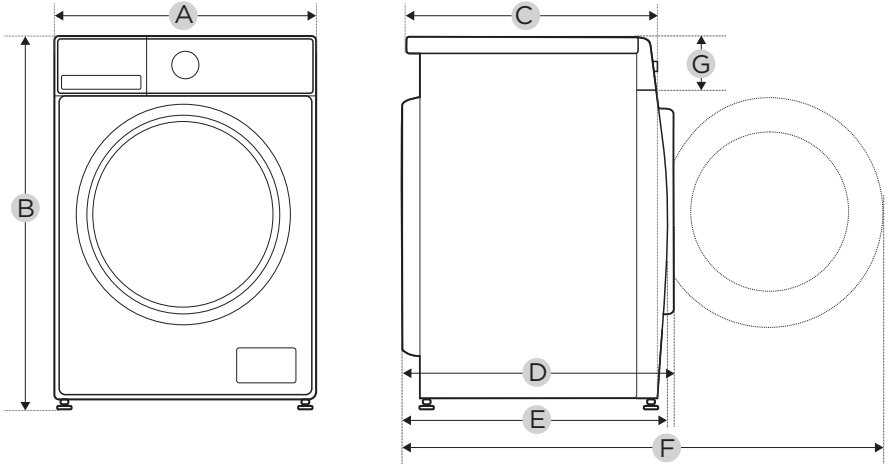

Model	SENA120
Power Supply	220-240V~, 50Hz
MAX. Current	10A
Standard Water Pressure	0.05MPa~1MPa
Washing Capacity	12.0kg
Dimension	
A	595mm
B	850mm
C	595mm
Weight	
Rated Power	1950W
Reference Dimension	
D	600mm
E	641mm
F	1125mm
G	135mm

PRODUCT OVERVIEW

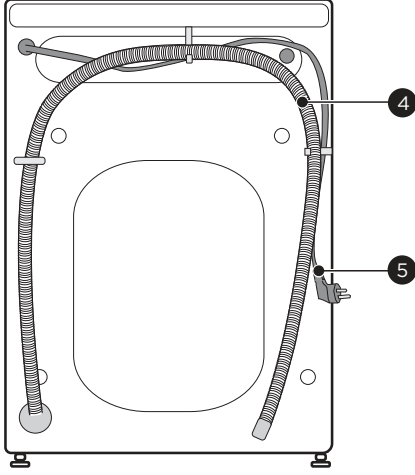
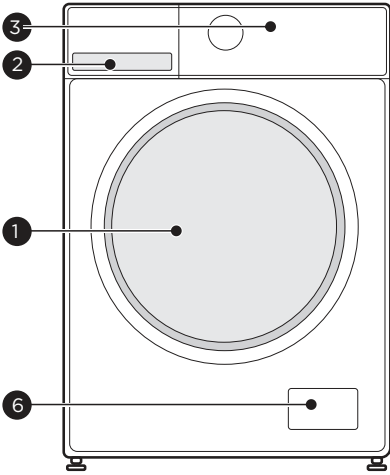





1	Door
2	Detergent dispenser
3	Control panel

4	Drain hose
5	Power supply cord
6	Service flap

NOTE

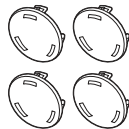
The product picture is for illustration only, please refer to real product as reference.

Accessories

4 x Cover caps	1 x Supply hose cold water	1 x Owner's manual	Acoustic sponge (optional)
			

QUICK START GUIDE



CAUTION

- Before washing, please make sure the machine is installed properly.
- Your appliance was thoroughly checked before it left the factory. To remove any residual water and to neutralize potential odors, it's recommended to clean your appliance before first use. For this reason, recommended to clean the inner drum by running the "Limp. Tambor" or other program with the optional temperature of 90°C. Be careful not to put laundry and detergent in the machine.



Calibration

It's recommended to calibrate the machine, so that provide the best performance. The appliance is able to detect the amount of laundry loaded. This function is optimizing the product performance by minimizing energy and water consumption, saving you money and time. For this reason it's recommended to calibrate the appliance for best use.

- 1- Remove all accessories from the drum and close the door;
- 2- Insert the mains plug to the socket;
- 3- Switch on the washing machine, and within 10 seconds, press "Centrifug." and "Inicio diferido/ Inicio retardado" simultaneously and continuously (normally 3 seconds) until "t19" is displayed.
- 4- Press  to start the appliance, initially "****" is displayed, and then "****" (such as "126") is displayed to indicate the real time drum speed. If the machine is successfully calibrated, "PAS" will be displayed, otherwise, "FAL" will be displayed.

1. Before Washing

1. Plug in

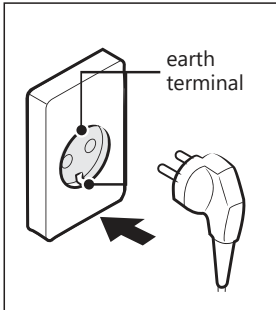

2. Open tap

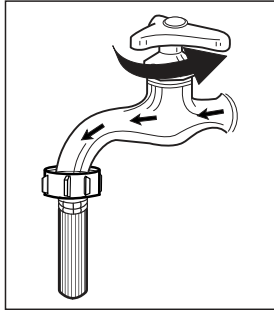

3. Load

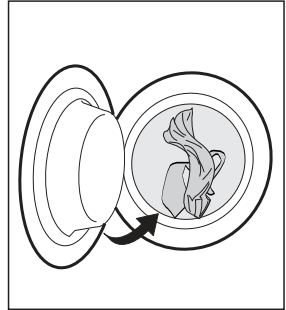

4. Close door

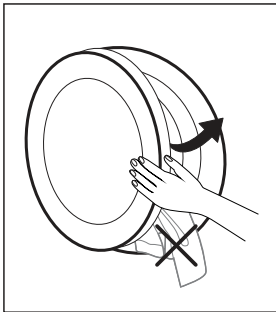

5. Add detergent

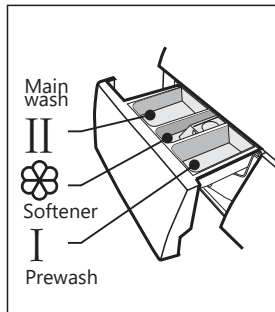

NOTE

- Detergent need to be added in compartment I if the pre-wash function is selected.
- When closing the door, please make sure that your clothes are not caught between the sealing ring and the machine door to prevent water leakage caused by pulling and damaging the sealing ring during operation.

2. Washing

1. Select programme

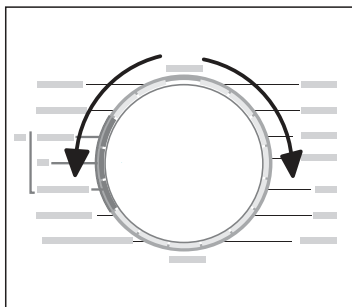

2. Select function or remain default settings

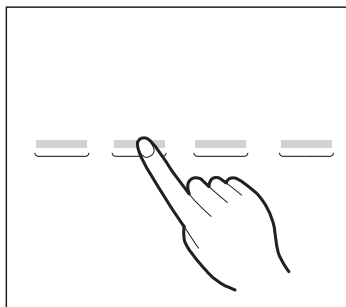

3. Press Start/Pause to start the program

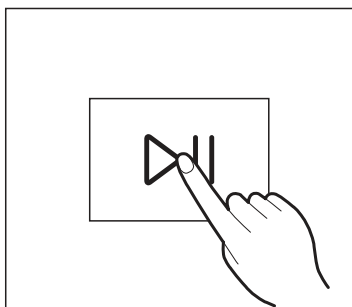

● NOTE

1 : If default is selected, step 2 can be skipped.

2: The function button line chart is for reference only, please refer to real product as standard.

3. After Washing

Buzzer beep and "End" on display.

PRODUCT INSTALLATION

Tools Needed If Installing By Yourself (not include)

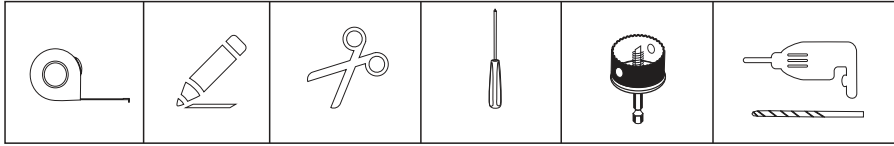

Installation Area

WARNING

- Stability is important to prevent the product from wandering!
- Make sure the machine is standing leveled and stable.
- Make sure that the product does not stand onto the power cord.
- Make sure to maintain the minimum distances from the walls as shown in the picture.

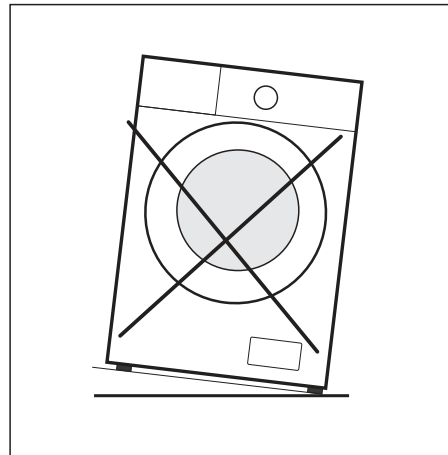
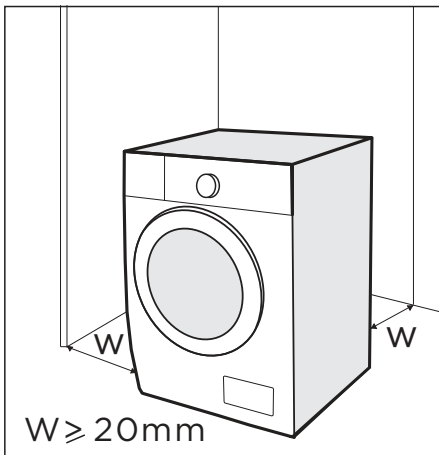

Before installing the machine, the location characterized as follows shall be selected:

1. Rigid, dry, and level surface.
2. Avoid direct sunlight.
3. Sufficient ventilation.
4. Room temperature is above 5 °C .
5. Keep far away from the heat sources such as coal or gas burning appliances.

Unpacking the Machine

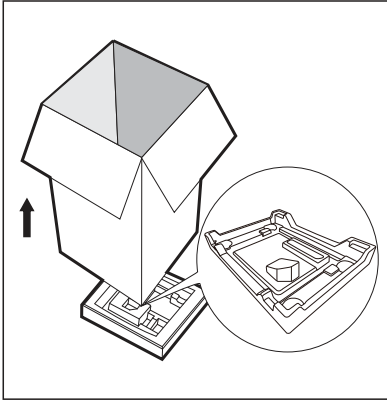

WARNING

- Packaging material (e.g. Films, Styrofoam) can be dangerous for children.
- There is a risk of suffocation ! Keep all packaging well away from children.

1. Remove the cardboard box and styrofoam packing.
2. Lift the machine and remove the base packaging.
3. Remove the tape securing the power supply cord and drain hose.
4. Remove the inlet hose from the drum.

Remove Transport Bolts

WARNING

You must remove the transport bolts from the backside before using the product.

1. Loosen the 4 transport bolts with a spanner.

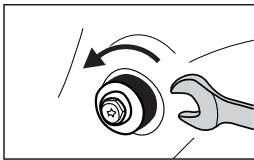

2. Remove the bolts including the rubber parts and keep them for future use.

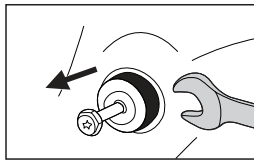

3. Close the holes using the cover caps.

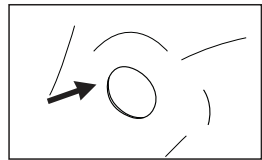

Levelling the Machine

WARNING

The lock nuts on all four feet must be screwed tightly against the housing.

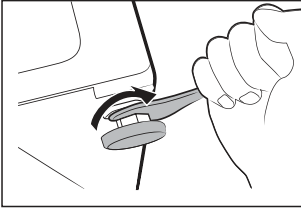

1. Loosen the lock nut.
2. Turn the foot until it reaches the floor.
3. Adjust the legs and lock the nuts with a spanner. Make sure the machine is level using a spirit level.

Connect the Water Supply Hose

WARNING

To prevent leakage or water damage, follow the instructions in this chapter.

- Do not kink, crush or modify water inlet hose.

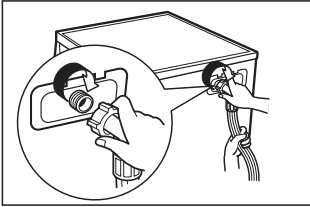

Connect the water supply hose to the water inlet valve and a water tap with cold water as indicated.

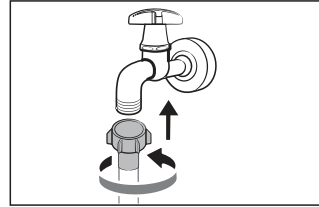

NOTE

- Connect manually, do not use tools. Check if the connections are tight.

Drain Hose

WARNING

- Do not kink or protract the drain hose.
- Position drain hose properly ,otherwise damage might result in water leakage.
- It is not allowed to remove the buckle of drain pipe.

There are two ways to place the end of drain hose:

1. Put it into the water trough.

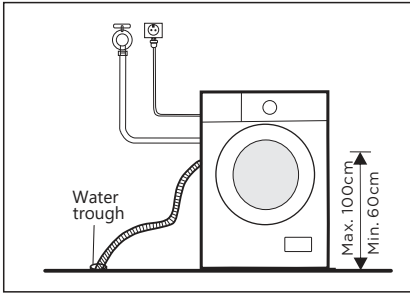

2. Connect it to the branch drain pipe of the trough.

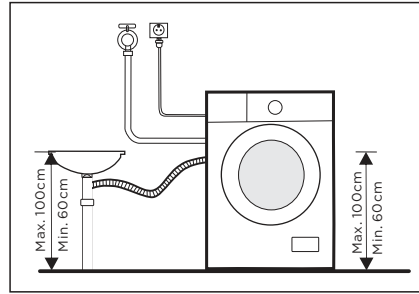

Acoustic Sponge

NOTE

- Please make sure to assemble the acoustic sponges, which can effectively reduce the noise caused by the machine while working, in order to provide you with a more peaceful and quiet living environment.

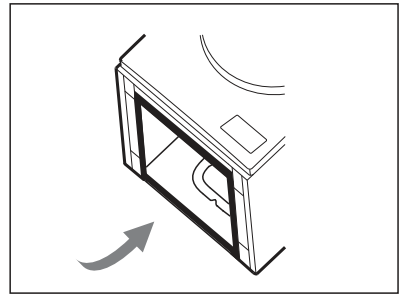
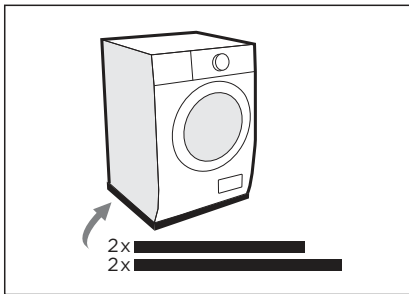

1. Get the machine laid on the floor, using some soft material like foam or clothes between the machine and floor for a protection;
2. Stick the 2x longer sponges to the longer bottom edges of machine, and the 2x shorter sponges to the shorter bottom edges.

OPERATION INSTRUCTIONS

Before Each Washing

- The ambient temperature of the machine should be 5°C-40°C. If used under 0°C, the inlet valve and draining system may be damaged. If the machine is installed under freezing conditions, it should be transferred to normal ambient temperature to ensure the water supply hose and drain hose can unfreeze before use.
- Please check your laundry care labels and the detergent use instructions before wash. Use non-foaming or less-foaming detergent suitable for machine properly.

1. Take all items out of the pockets

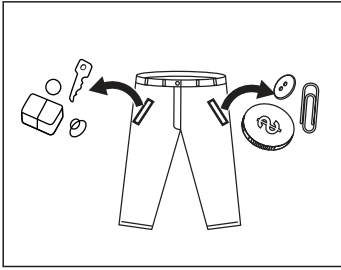

2. Sort laundry according to color and textile type

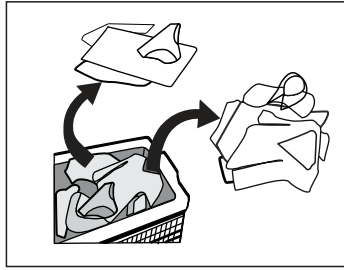

3. Tie together long textile strips and belts, close zips and button

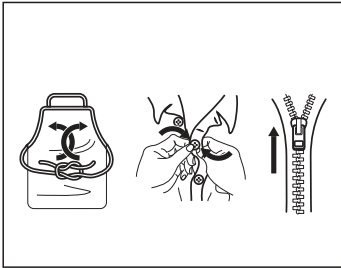

4. Put small items into a laundry bag

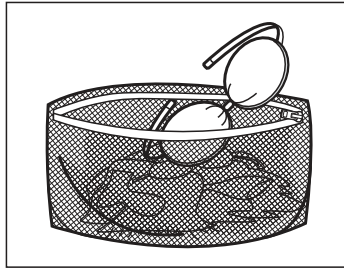

WARNING

- Do not wash articles that have been cleaned in, washed in, soaked in, or dabbed with combustible or explosive substances like wax, oil, paint, gasoline, alcohol, kerosene, and other flammable materials.
- Washing single clothes items may easily create big eccentricity. Therefore it is suggested to add one or two more laundry items to the wash so that spin can be done smoothly.
- Do not wash, spin water-proof seats, mats, or clothing.

Detergent Dispenser

- I Pre wash
- II Main wash
- ☼ Softener
- ⊖ Release button to pull out the dispenser

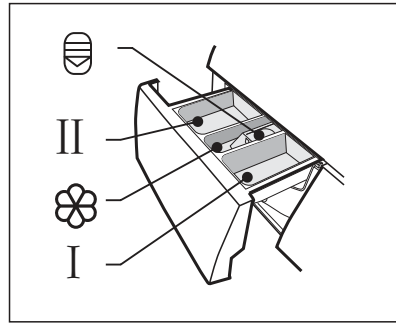

⚠ CAUTION

- Detergent only need to be added in "compartment I "after selecting pre-wash function.

Programme	I	II	☼	Programme	I	II	☼
Sintéticos	○	●	○	Centrifug.			
Algodón/Algodão	○	●	○	Jeans	○	●	○
Mix	○	●	○	R. de cama		●	○
R. Bebé	○	●	○	Lana/Lã		●	○
20°C	○	●	○	ECO 40-60		●	○
Intensivo Plus	○	●	○	Rápido 59'		●	○
Limp. tambor				Express 15'		●	○

● Means must

○ Means optional

Detergent Recommendation

Recommended washing detergent	Type of laundry and textile	Wash cycles	Washing temp. °C
Heavy-duty detergent with bleaching agents and optical brighteners	White laundry made from boil-proof cotton or linen	Algodón/Algodão, ECO 40-60	40/60
Colour detergent without bleaching agent and optical brighteners	Coloured laundry made from cotton or linen	Algodón/Algodão	20/40
Color or mild detergent without optical brighteners	Coloured laundry made from easy care fibres or synthetic materials	Algodón/Algodão, Sintéticos	20/40
Mild washing detergent	Delicate textiles, silk, viscose	Sintéticos	20
Special wool detergent	Wool	Lana/Lã	20/40

NOTE

- Agglomerating or ropy detergent or additive can be diluted in some water before pouring it into the detergent dispenser, to avoid its inlet to get blocked and thus cause a water overflow.
- Please choose the suitable type of detergent to get a maximum of washing performance and a minimum of water and energy consumption.
- To achieve the best cleaning result a proper detergent dosing is important.
- Use a reduced detergent amount if the drum is not filled completely.
- Always adjust the amount of detergent to the water hardness, if your tap water is soft, use less detergent.
- Dose according to how dirty your laundry is, less dirty clothes require less detergent.
- Highly concentrated (compact detergent) requires particularly accurate dosing.

Following symptoms are a sign of detergent overdosing:

- heavy foam formation
- poor washing and rinsing result

Following symptoms are a sign of detergent under dosing:

- laundry turns grey
- built-up of limescale deposits on the drum, the heating element and/or the laundry

Control Panel

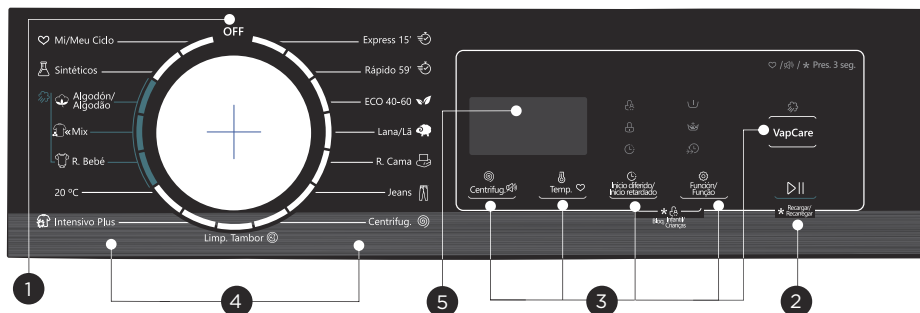

1 OFF

Turn the appliance off.

2 Start/Pause

Start or pause your programme.

3 Option

This allows you to select additional functions.

4 Programmes

Available according to the laundry type.

5 Display

The display shows settings, estimated remaining time, options and status messages.

NOTE

- Chart is reference only, please refer to real product as standard.

Display

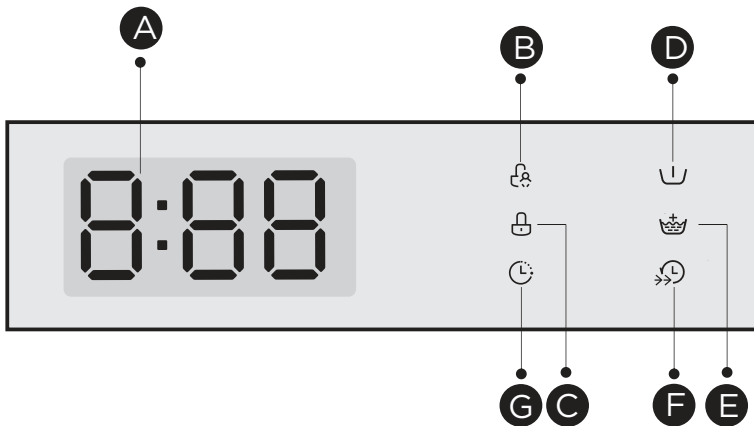

A Display

Wash Time
125
Speed
8:00
End
End

Delay Time
2H
Error
E30
Temp.
30

B Child Lock

C Door Lock

D Pre Wash

E Extra Rinse

F Speed Wash

G Delay

Programmes

Programme	Load (kg)	Default Time (h:min)
	12.0	
Sintéticos	6.0	1:25
Algodón/Algodão	12.0	1:28
Mix	12.0	1:20
R. Bebé	12.0	2:01
20°C	6.0	1:08
Intensive Plus	6.0	2:04
Limp. tambor	--	1:18
Centrifug.	12.0	0:12
Jeans	12.0	1:35
R. de cama	2.5	1:27
Lana/Lã	2.0	1:07
ECO 40-60	12.0	4:00
Rápido 59'	6.0	0:59
Express 15'	2.0	0:15

NOTE

- The parameters in this table are only for user's reference. The actual parameters maybe different with the parameters in above mentioned table.

Programmes

SENA120							
Cycle	Nominal capacity in kg	Temperature setting in °C	Cycle duration in hours and minutes	Energy consumption in kWh/operating cycle	Water consumption in liter/operating cycle	Highest temperature in °C ⁽¹⁾	Residual moisture in % /spin speed ⁽²⁾
Algodón/Algodão	12.0	40	1:28	1.002	99	40	65%/1000
Mix	12.0	40	1:20	0.988	99	40	65%/1000
20°C	6.0	20	1:08	0.218	58	20	65%/1000
R. Bebé	12.0	60	2:01	1.739	99	60	65%/1000
Express 15'	2.0	Cold	0:15	0.030	31	Cold	70%/800
ECO 40-60 ³⁾	12.0	--	4:00	0.901	88.0	34	53.9%/1351
	6.0	--	3:00	0.502	62.0	29	53.9%/1351
	3.0	--	3:00	0.216	42.0	23	53.9%/1351

- The above data is for reference only, and the data may change due to different actual use conditions.
- The valves given for programmes other than the ECO 40-60 programme are indicative only.
- 20°C is able to clean lightly soiled cotton laundry, at a nominal temperature of 20°C, which complies with the regulation (EU) 2019/2023.
- Concerning to EN 60456:2016/A11:2020 With (EU) 2019/2014, (EU) 2019/2023, (EU) 2021/340, (EU) 2021/341,
The EU energy efficiency class is: A
Energy test program: ECO 40-60. Other as the default.
Half load for 12.0kg machine: 6.0kg.
Quarter load for 12.0kg machine: 3.0kg.

Programmes

- 1) The highest temperature reached by the laundry in the wash cycle for at least 5 minutes.
- 2) Residual moisture after the wash cycle in water content percent and the spin speed at which this was achieved.
- 3) The ECO 40-60 programme is able to clean normally soiled cotton laundry declared to be washable at 40°C or 60°C, together in the same cycle. This programme is used to assess the compliance with the regulation (EU) 2019/2023.

The most efficient programmes in terms of energy consumption are generally those that perform at lower temperatures and longer duration.

Loading the household washing machine up to the capacity indicated for the respective programmes will contribute to energy and water savings.

Noise and remaining moisture content are influenced by the spinning speed: the higher the spinning speed in the spinning phase, the higher the noise and the lower the remaining moisture content.

CAUTION

- If there is any break in the power supply while the machine is operating, a special memory stores the selected programme. The machine will continue the programme when the power supply is re-established.









































Programmes are available according to the laundry type.

Programmes	
Algodón/Algodão	Hard-wearing textiles, heat-resistant textiles made of cotton or linen.
Rápido 59'	Washing few and not very dirty clothes quickly.
Sintéticos	Wash synthetic articles, for example: shirts, coats, blending. While washing the knitting textiles, detergent quantity shall be reduced due to its loose string construction and easily forming bubbles.
R. Bebé	Washing the baby's clothes, it can make the baby's wear cleaner and make the rinse performance better to protect the baby skin.
Jeans	Specially for jeans.
Mix	Mixed load consisting of textiles made of cotton and synthetics.
20°C	Able to clean lightly soiled cotton laundry, at a nominal temperature of 20°C.
Intensivo Plus	Provides deep cleaning and reduces germ growth.
Express 15'	Extra short programme approx, suitable for lightly soiled washing as a small amounts of laundry.
R. de cama	This program is specially designed for washing duvet coats.
Lana/Lã	Hand or machine-washable wool or richwool textiles. Especially gentle wash programme to prevent shrinkage, longer programme pauses (textiles rest in wash liquor).
Centrifug.	Spins and drains the water.
ECO 40-60	Able to clean normally soiled cotton laundry declared to be washable at 40°C or 60°C, together in the same cycle.
Limp. tambor	Specially set in this machine to clean the drum and tube. It applies 90°C high temperature sterilization to make the clothes washing more green. When this programme is performed, the clothes or other washing cannot be added. When proper amount of chlorine bleaching agent is put in, the barrel cleaning effect will be better. The customer can use this programme regularly according to the need.

NOTE

- Chart is reference only, please refer to real product as standard.
- When the programme is finished, "End" will flash on the display. Please select the knob to the Off position.

Option

Cycle	Default Temp. (°C)	Default spin speed (rpm)	Additional functions
Sintéticos	40	1000	   
Algodón/Algodão	40	1000	    
Mix	40	1000	    
R. Bebé	60	1000	    
20°C	20	1000	  
Intensivo Plus	40	1200	  
Limp. Tambor	90	--	
Centrifug.	--	1000	
Jeans	30	800	   
R. de cama	40	800	 
Lana/Lã	40	600	 
ECO 40-60	--	--	
Rápido 59'	30	1000	  
Express 15'	Cold	800	 

NOTE

- For the maximum spin speed, program time, and other details of the ECO 40-60 program, please refer to the content on the Product Fiche page.
- The table shows which cycle offers which options for adjustment.



Centrifug. (Spin Speed)

When needed, the spinning speed can be adjusted pressing the button in the following steps: 1400-0-400-600-800-1000-1200-1400



Inicio diferido/Inicio retardado (Delay)

1. Select a programme.
2. Press the Inicio diferido/Inicio retardado button to choose the delaying time 0-24H.
3. Press Start/Pause to start the delay end operation.



Choose programme



Setting time



Start

To cancel the Delay function, press the "Inicio diferido/Inicio retardado" button before starting the program until the display shows 0 H. If the program has already started, switch the appliance off and afterwards on and select a new programme.



Pre Wash

Extra washing function before the main washing cycle starts to increase the washing performance.

Note: Detergent needs to be added to the compartment I.



Extra Rinse

The laundry will undergo an extra rinse after selecting this function.



Temp.

When needed, the washing temperature can be adjusted by pressing the temperature button in the following steps: Cold - 20°C - 30°C- 40°C - 60°C - 90°C.



Speed

The function can decrease the washing time.



Mi/Meu Ciclo (My Cycle)

To memory the frequently used programme. After choosing the programme and setting the option, press Temp. button 3 sec. before start to wash.
The default setting course is COTTON.



VapCare

VapCare is applicable for daily laundries.

The steam can deeply penetrate the fiber, which effectively eliminate bacteria and germs, preventing odors and protecting your health.



Función/Funcão (Funct.)

Press Función/Funcão to select "Pre Wash", "Extra Rinse" and "Speed Wash" .



NOTE

Usage counter

1. Unplug the equipment for 10s and reconnect again.
2. Please press "Centrifug." and "VapCare" on control panel simultaneously and continuously for around 5 seconds until the device display shows digits -- the value can indicate the times of equipment usage.
3. Repeat step 1 again and customer can resume to normal operation.



Child Lock
To avoid mis operation by children.



Press Inicio diferido/Início retardado and Función/Função simultaneously for 3 sec until the buzzer beep. The child lock indicator switches on.



CAUTION

When the Child Lock is activated, the display will alternately show "CL" and the remaining time. Pressing any other button will cause the Child Lock indicator to flash. When the program ends, "CL" and "End" will alternate on the display.

The Child Lock deactivates all functions in control panel except the Child lock button! Only the simultaneous pressing of the two buttons can deactivate the Child Lock! Please deactivate the Child Lock before selecting a new program!



Mute the buzzer

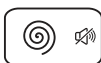

Choose the Programme

Press the Centrifug. button for 3sec., the buzzer is mute.

To act the buzzer function, press the button again for 3 seconds. The setting will be kept until the next reset.



CAUTION

- After Muting the buzzer function, the sounds will not be activated any more.



Recargar/Recarregar (Reload)

This operation can be executed during the washing progress. When the drum is still rolling and there is large amount of water with high temperature in the drum. The state is unsafe and the door cannot be opened forcefully. To Press [▷||] 3sec. to reload, and start the clothes adding in the midway function. Please follow the steps as below:

1. Wait until the drum stops rotation.
2. The door lock is unlocked.
3. Close the door when the clothes are reloaded and press the Start/Pause button.



Press *Recargar/Recarregar 3 sec.

Reload the clothes

Start



CAUTION

- Don't use the Recargar/Recarregar function when the water level over the edge of the inner tub or the temperature is higher.

Product Fiche

Supplier's name or trade mark^{(a),(c)}: JOHNSON

Supplier's address^{(a),(c)}: Polígono Industrial San Carlos, Camino de la Sierra S/N Parcela 11 03370 - Redován (Alicante)

Model identifier^(a): **SENA120**

General product parameters:

Parameter	Value	Parameter	Value	
Rated capacity ^(b) (kg)	12.0	Dimensions in cm ^{(a), (c)}	Height	85
			Width	60
			Depth	54
Energy efficiency index ^(b) EEI _w)	41.5	Energy efficiency class ^(b)	A ^(d)	
Washing efficiency index ^(b)	1.031	Rinsing effectiveness (g/kg) ^(b)	5.0	
Energy consumption in kWh per cycle, based on the eco 40-60 programme at a combination of full and partial loads. Actual energy consumption will depend on how the appliance is used.	0.434	Water consumption in litre per cycle, based on the eco 40-60 programme at a combination of full and partial loads. Actual water consumption will depend on how the appliance is used and on the hardness of the water.	57	
Maximum temperature inside the treated textile ^(b) (°C)	Rated capacity	34	Weighted remaining moisture content ^(b) (%)	53.9
	Half	29		
	Quarter	23		
Spin speed ^(b) (rpm)	Rated capacity	1351	Spin-drying efficiency class ^(b)	B ^(d)
	Half	1351		
	Quarter	1351		
Programme duration ^(b) (h:min)	Rated capacity	4:00	Type	free-standing
	Half	3:00		
	Quarter	3:00		
Airborne acoustical noise emissions in the spinning phase ^(b) (dB(A) re 1 pW)	78	Airborne acoustical noise emission class ^(b) (spinning phase)	C ^(d)	
Off-mode (W) (if applicable)	0.50	Standby mode (W)(if applicable)	0.50	
Delay start (W) (if applicable)	4.00	Networked standby (W)(if applicable)	N/A	

Minimum duration of the guarantee offered by the supplier^{(a), (c)}: 3 years

This product has been designed to release silver ions during the washing cycle

NO

Additional information:

Weblink to the supplier's website, where the information in point 9 of Annex II to Commission Regulation (EU)2019/2023⁽¹⁾ is found: www.ponjohnsonentuvidea.es

^(a) this item shall not be considered relevant for the purposes of Article 2(6) of Regulation (EU) 2017/1369,

^(b) for the eco 40-60 programme.

^(c) changes to this item shall not be considered relevant for the purposes of paragraph 4 of Article 4 of Regulation (EU)2017/1369.

^(d) if the product database automatically generates the definitive content of this cell, the supplier shall not enter these data.

CLEANING AND MAINTENANCE

Cleaning and Care

WARNING

- Always unplug the appliance and close the water tap before cleaning and maintenance.

Cleaning the Cabinet

Proper maintenance on the machine can extend its working life. The surface can be cleaned with diluted non-abrasive neutral detergents when necessary. If there is any water overflow, use a towel to wipe it off immediately. Never use sharp items to clean the appliance.

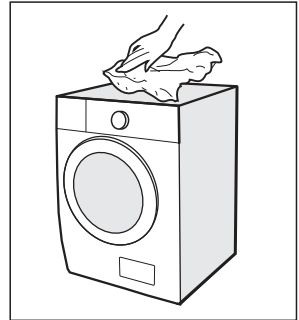

CAUTION

- Never use abrasive or caustic agents. Such as formic acids or its diluted solvents or similar substances, like alcohol or chemical products.

Cleaning the Drum

Any rust stains left inside the drum by metal articles must be removed immediately using chlorine-free detergents. Never use steel wool for cleaning the drum!

NOTE

- Keep any laundry away from the machine while cleaning the drum.

Cleaning the Door Seal and Glass

Wipe the glass and seal after each wash to remove lint and stains. If lint builds up it can cause leakages. Remove any coins, buttons and other objects from the seal after each wash. Clean the Door Seal and Glass every the machine runs 60 times (appear C2 on control panel) to ensure the normal operation of the appliance.

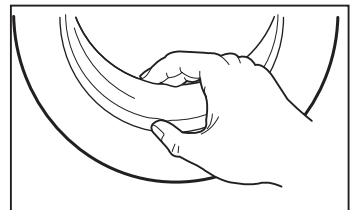

Cleaning the Inlet Filter

NOTE

- Diminishing water flow is a sign that the filter needs to be cleaned.

1. Close the tap and remove the water supply hose from it.

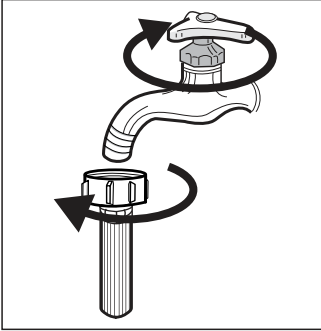

2. Clean the filter with a brush.

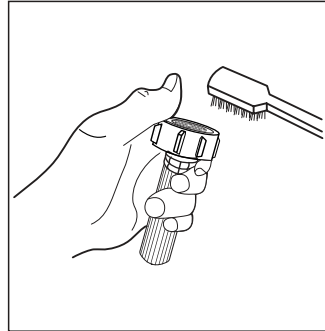

3. Unscrew the water supply hose from the backside of the machine. Pull out the filter with long nose pliers.

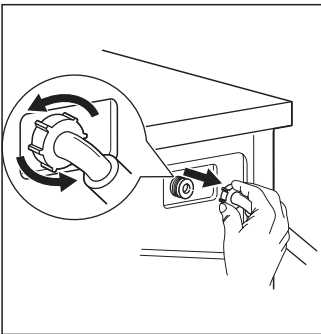

4. Use a brush to clean the filter.

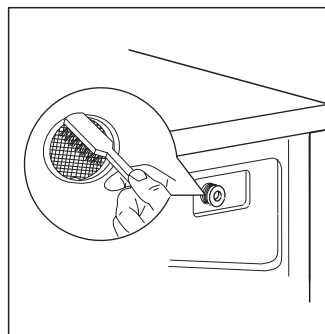

5. Reinstall the filter to the water inlet and reconnect the water supply hose.
6. Clean the Inlet filter every the machine runs 60 times (appear C2 on control panel) to ensure the normal operation of the appliance.

Cleaning the Detergent Dispenser

- Press down the release [] on the softener cover and pull the dispenser drawer out of the recess.
- Lift the softener cover off the dispenser drawer and wash both items with water.
- Clean the inside of the recess with a brush.
- Restore the softener cover and push the drawer back into the recess.

1. Press the release and remove the dispenser drawer

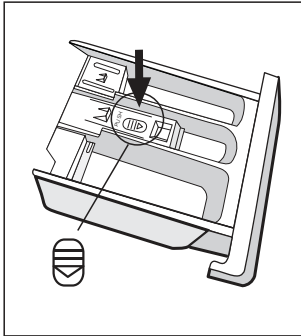

2. Clean the dispenser drawer and the softener cover under water

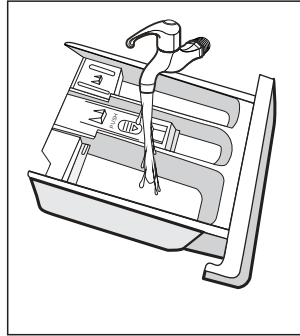

3. Clean the recess with a soft brush

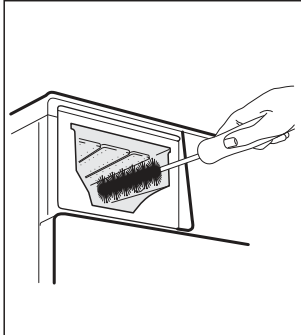

4. Insert the dispenser drawer

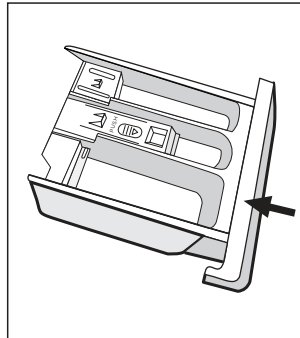

NOTE

- Do not use abrasive or caustic agents to clean plastic parts.
- Clean the detergent dispenser every the machine runs 60 times (appear C2 on control panel) to ensure the normal operation of the appliance.

Cleaning the Drain Pump Filter

WARNING

- Make sure that the machine has finished the washing cycle and is empty. Switch it off and unplug it before cleaning the drain pump filter.
- Be careful of hot water. Wait for water cooling down. Risk of scalding!
- Clean the filter periodically every the machine runs 50 times (appear C1 on control panel) to ensure the normal operation of the appliance.

1. Open the lower cover cap

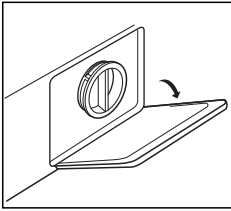

2. Open the filter by turning to the counter clockwise

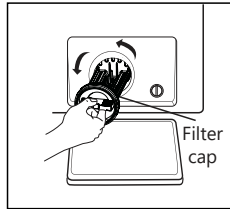

3. Remove extraneous matter

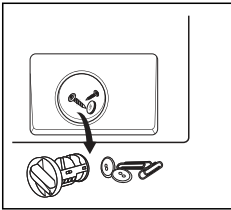

4. Close the lower cover cap

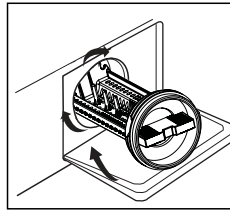

CAUTION

- When the appliance is in use and depending on the programme selected there can be hot water in the pump. Never remove the pump cover during a wash cycle, always wait until the appliance has finished the cycle, and is empty. When replacing the cover, ensure it is securely re-tightened.

TROUBLESHOOTING

Whenever there is a problem with the appliance, check if you can solve it following the tables below. If the problem persists, please contact the customer service.

Description	Possible Cause	Solution
Appliance does not start	Door is not closed properly. Clothes are stuck.	Close the door properly and restart. Check the laundry.
Door can't be opened	Safety protection is activated.	Disconnect the power and restart.
Water leakage	Connections are not tight enough.	Check and fasten the water inlet pipe. Check and clean the outlet hose.
Detergent residues in the detergent dispenser	Detergent is damp and/or clotted.	Clean and wipe the detergent dispenser dry.
Indicator or display does not work	PC board or harness have connection problems.	Switch off the power and check if the mains plug is connected properly.
Abnormal noise	Fixing bolts are still in place. Floor is not solid or level.	Check if the fixing bolts have been removed. Make sure the appliance is installed on a solid and level floor.

Error Codes

Description	Possible Cause	Solution
E30	Door is not closed properly.	Close the door properly and restart.
E10	Water injecting problem during wash cycle.	Check if the water pressure is high enough. Straighten the water pipe. Clean the inlet valve filter.
E21	Overtime water draining	Check the drain hose for blockage.
E12	Water overflow	Restart the appliance.
EXX	Others	Restart the appliance. If problem persists, please contact the customer service.

DISPOSAL AND RECYCLING

Important Instructions for Environment

Compliance with the WEEE Directive and Disposing of the Waster Product:
This product complies with EU WEEE Directive (2012/19/EU). This product bears a classification symbol for waster electrical and electronic equipment (WEEE).

This symbol indicates that this product shall not be disposed with other household wastes at the end of its service life. Used device must be returned to official collection point for recycling of electrical electronic devices. To find these collection systems please contact to your local authorities or retailer where the product was purchased. Each household performs important role in recovering and recycling of old appliance. Appropriate disposal of used appliance helps prevent potential negative consequences for the environment and human health.

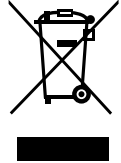

Compliance with RoHS Directive

The product you have purchased complies with EU RoHS Directive (2011/65/EU). It does not contain harmful and prohibited materials specified in the Directive.

Package Information

Packaging materials of the product are manufactured from recyclable materials in accordance with our National Environment Regulations. Do not dispose of the packaging materials together with the domestic or other wastes. Take them to the packaging material collection points designated by the local authorities.



Customer Service

Spare parts for your appliance are available for a minimum of 10 years following EU COMMISSION REGULATION 2019/2023 ANNEX II Ecodesign requirements.

In case of questions, please contact our local customer service center.

WARNING

Risk of electric shock

- Never try to repair an appliance which is defective or presumed to defective. You may put your own and future users' lives in danger. Only authorised specialists are allowed to carry out this repair work.
- Improper repair will void the warranty and subsequent damages can't be recognized!

Transport

IMPORTANT STEPS WHEN MOVING THE APPLIANCE

- Unplug the appliance and close the water inlet tap.
- Check if the door and the detergent dispenser are closed properly.
- Remove the water inlet pipe and the outlet hose from the house installations.
- Let the water drain completely from the appliance (see "Cleaning the Drain Pump Filter")
- Important: Re-install the 4 transport bolts in the back of the appliance.
- This appliance is heavy. Transport with care. Never hold any protruding part of the machine when lifting. The machine door can not be used as a handle.

WARRANTY CONDITIONS

This appliance is guaranteed for three years from the date of sale against all manufacturing defects, including labour and spare parts. In order to justify the date of purchase, it will be compulsory to present the invoice or purchase receipt. The conditions of this warranty apply only to Spain and Portugal. If you have purchased this product in another country, please consult your distributor for the applicable conditions.

WARRANTY EXCLUSIONS

1. Remote controls, drain intake rubbers, dockings and door seals, weather stripping.
2. Damage to enamels, paints, nickel plating, chrome plating, oxidation or other types of aesthetic parts or components that do not affect the internal functioning of the appliance.
3. Damage to wear parts due to use, corrosion or oxidation, whether caused by normal use of the appliance or accelerated deterioration due to unfavorable environmental or climatic circumstances. Not suitable for outdoor use.
4. Damage to fragile pieces of glass, glass ceramic, plastics, handles, baskets, doors or light bulbs when their failure or breakage is not attributable to a manufacturing defect.
5. Faults produced by fortuitous causes or accidents of force majeure, or as a consequence of abnormal, negligent or inappropriate use of the device.
6. Civil liabilities of any nature.
7. Consequential damage to the appliance as long as it has not been caused by an internal malfunction.
8. Maintenance or upkeep of the appliance: periodic reviews, adjustments and greases.
9. Faults that accessories and complements, adapters, external cables, bags, spare parts of all kinds, lamps, as well as any part considered consumable by the manufacturer, may suffer.
10. Faults caused by incorrect or illegal installation, inadequate ventilation, lack of grounding in the home, power disturbances, inappropriate modifications or use of non-original spare parts.
11. Appliances used in industrial applications or for commercial purposes.
12. Appliances with illegible or altered serial number.
13. Defects or breakdowns produced as a result of fixes, repairs, modifications, or disassembly of the installation of the device by the user or by a technician not authorized by the manufacturer, or as a result of manifest non-compliance with the manufacturer's instructions for use and maintenance.
14. During the warranty period it is essential to keep all manuals together with the equipment. If the equipment is sold, donated or given away, the manual and all related documents must be given to the new user. If any of these are lost, their replacement cannot be claimed.
15. Faults that have their origin or are a direct or indirect consequence of: contact with liquids, chemicals and other substances, as well as conditions derived from the climate or the environment: earthquakes, fires, floods, excessive heat or any other external force, such as insects, rodents and other animals that may have access to the interior of the machine or its connection points.
16. Damages derived from terrorism, riot or popular tumult, legal or illegal demonstrations and strikes; facts of actions of the Armed Forces or the State Security Forces in times of peace; armed conflicts and acts of war (declared or not); nuclear reaction or radiation or radioactive contamination; vice or defect of the goods; facts classified by the Government of the Nation as "national catastrophe or calamity".

All information and instructions in this manual refer to the current state of development. The images used are symbolic and for illustrative purposes only and may not represent the actual appearance of the product. Due to possible typesetting or printing errors, as well as the need for continuous technical modifications, Johnson cannot accept any liability for the accuracy of the contents of this manual. Please refer to the QR on the cover pages or the Technical Documentation section of our website for the most current version of this document.



www.ponjohnsonentuides.es

CONTENU

FR

- 2 Précautions de sécurité
- 6 Spécifications
- 7 Description du produit
- 8 Démarrage rapide
- 11 Installation
- 15 Mode d'emploi
- 28 Nettoyage et entretien
- 32 Dépannage
- 33 Disposition du produit
- 35 Garantie



Lisez toutes les instructions et explications avant d'utiliser l'appareil. Suivez attentivement les instructions. Conservez le mode d'emploi à portée de main afin de pouvoir le consulter ultérieurement. Si vous vendez ou cédez l'appareil, veillez à ce que le nouveau propriétaire reçoive ce mode d'emploi.

PRÉCAUTIONS DE SÉCURITÉ

Utilisation prévue

Le produit est destiné uniquement à un usage domestique et à des textiles en quantités domestiques adaptées au lavage. Cet appareil est uniquement destiné à un usage intérieur et n'est pas conçu pour être encastré. Utilisez-le uniquement conformément à ces instructions. L'appareil n'est pas destiné à un usage commercial.

Toute autre utilisation est considérée comme inappropriée. Le fabricant décline toute responsabilité en cas de dommages ou de blessures pouvant en résulter.

Cet appareil est destiné à être utilisé dans des applications domestiques et similaires, telles que:

- Espaces cuisine pour le personnel dans les magasins, les bureaux et autres environnements de travail.
- Résidences secondaires.
- Pour les clients d'hôtels, motels et autres environnements de type résidentiel.
- Environnements de type bed & breakfast.
- Zones communes dans les appartements ou buanderies d'immeubles.

Explication des symboles



DANGER

Ce symbole indique que des dangers pour la vie et la santé des personnes existent en raison de la présence de gaz extrêmement inflammable.



AVERTISSEMENT RELATIF À LA TENSION ÉLECTRIQUE

Ce symbole indique qu'il existe un danger pour la vie et la santé des personnes en raison d'une tension élevée.



AVERTISSEMENT

Ce symbole indique une situation potentiellement dangereuse qui, si elle n'est pas évitée, peut entraîner la mort ou des blessures graves.



ATTENTION

Ce symbole indique une situation potentiellement dangereuse pouvant entraîner des blessures légères ou modérées.



REMARQUE

Ce symbole indique une information importante (par exemple, des dommages matériels), mais ne représente pas un danger.



RESPECTEZ LES INSTRUCTIONS

Ce symbole indique que seul le service technique doit utiliser et entretenir cet appareil conformément aux instructions de fonctionnement.

Lisez attentivement les consignes de sécurité suivantes et respectez-les scrupuleusement afin de minimiser les risques d'incendie ou d'explosion, d'électrocution et d'éviter tout dommage matériel, blessure corporelle ou décès. Le non-respect de ces consignes annulera toute garantie.

AVERTISSEMENT: Décharge électrique

- Si le cordon d'alimentation est endommagé, il doit être remplacé par le fabricant, le service technique officiel ou d'autres personnes également qualifiées.
- Si la machine est endommagée, elle ne doit pas être utilisée à moins d'avoir été réparée par le fabricant, son service technique ou d'autres personnes également qualifiées.
- Risque d'électrocution.
- L'appareil peut être utilisé par des enfants à partir de 8 ans et des personnes ayant des capacités physiques, sensorielles ou mentales réduites ou manquant d'expérience et de connaissances, à condition qu'ils aient reçu une supervision ou des instructions sur l'utilisation de l'appareil en toute sécurité et qu'ils comprennent les dangers qu'il comporte. Les enfants ne doivent pas jouer avec l'appareil et ne doivent pas effectuer le nettoyage et l'entretien de l'appareil sans surveillance.
- Surveillez les enfants afin qu'ils ne jouent pas avec l'appareil.
- Les enfants de moins de 3 ans doivent être surveillés en permanence afin de s'assurer qu'ils ne jouent pas avec l'appareil.
- Vérifiez le lave-linge avant chaque utilisation, les enfants et les animaux peuvent monter dessus.
- Ne montez pas et ne vous asseyez pas sur l'appareil.

Emplacement et environnement de l'installation

- Conservez tous les détergents et produits de lavage dans un endroit sûr, hors de portée des enfants.
- N'installez pas l'appareil sur de la moquette ou un tapis.
- Si les ouvertures sont obstruées, le lave-linge pourrait tomber en panne.
- Tenez l'appareil éloigné de toute source de chaleur et de la lumière directe du soleil afin d'éviter la corrosion des pièces en plastique et en caoutchouc.
- N'utilisez pas l'appareil dans des environnements ou des pièces humides ou contenant des gaz explosifs ou caustiques. En cas de fuite d'eau ou d'éclaboussures affectant l'appareil, laissez-le sécher à l'air libre.
- N'installez pas le lave-linge derrière des portes verrouillées, coulissantes ou dont les charnières se trouvent du côté opposé au lave-linge.
- N'utilisez pas l'appareil dans des pièces dont la température est inférieure à 5 °C, car cela pourrait endommager certains de ses composants. Si cela est inévitable, veillez à vidanger complètement l'appareil après chaque utilisation (voir "Entretien - Nettoyage du filtre de la pompe de vidange") afin d'éviter tout dommage causé par le gel.
- N'utilisez jamais de sprays ou de substances inflammables à proximité de l'appareil.

Installation

- Retirez tous les emballages et les vis de transport avant d'utiliser l'appareil, sinon vous risquez de causer des dommages importants.
- Cet appareil est équipé d'une vanne d'arrivée d'eau unique et ne peut être raccordé qu'à l'alimentation en eau froide.
- La prise de courant doit être accessible après l'installation.
- Avant de laver des vêtements pour la première fois, faites fonctionner l'appareil à vide afin de le nettoyer.
- Avant d'utiliser le lave-linge, il doit être calibré.
- Ne placez pas d'objets excessivement lourds sur l'appareil, tels que des récipients remplis d'eau ou des appareils de chauffage.
- Utilisez les nouveaux tuyaux fournis avec l'appareil, ne réutilisez pas les anciens tuyaux.
- Pression maximale de l'eau à l'entrée: 1 MPa. Pression minimale de l'eau à l'entrée: 0.05 MPa.

Connexion électrique

- Assurez-vous que le cordon d'alimentation ne soit pas coincé par le lave-linge, car il pourrait être endommagé.
- Branchez l'appareil à une prise de courant avec mise à la terre protégée par un fusible conforme aux valeurs indiquées dans le tableau "Spécifications techniques". L'installation de la mise à la terre doit être effectuée par un électricien qualifié. Assurez-vous que le lave-linge est installé conformément à la réglementation locale.
- Les raccordements à l'eau et à l'électricité doivent être effectués par un technicien qualifié conformément aux instructions du fabricant et aux normes de sécurité locales.

AVERTISSEMENT

- N'utilisez pas de multiprises ni de rallonges.
- L'appareil ne doit pas être alimenté par un interrupteur externe, tel qu'une minuterie, ni être connecté à un circuit qui s'allume et s'éteint régulièrement.
- Ne débranchez pas la fiche de la prise de courant s'il y a du gaz inflammable à proximité.
- Ne débranchez jamais l'appareil avec les mains mouillées.
- Tirez sur la fiche pour débrancher l'appareil, jamais sur le cordon d'alimentation.
- Débranchez l'appareil lorsqu'il n'est pas utilisé.

Installation d'eau

- Vérifiez les raccords des tuyaux d'arrivée d'eau, le robinet d'eau et le tuyau d'évacuation afin de détecter d'éventuels problèmes dus à des variations de pression d'eau. Si les raccords sont desserrés ou fuient, fermez le robinet d'arrêt et réparez-les.
- N'utilisez pas l'appareil avant d'avoir vérifié que les tuyaux et les raccords ont été correctement installés par du personnel qualifié.
- La porte vitrée peut devenir très chaude pendant le fonctionnement. Tenez les enfants et les animaux éloignés de l'appareil lorsqu'il est en marche.
- Les tuyaux d'arrivée et de sortie d'eau doivent être installés de manière sûre et ne doivent pas être endommagés, sinon cela pourrait entraîner des fuites d'eau.
- Ne retirez pas le filtre de la pompe de vidange tant qu'il reste de l'eau dans l'appareil. De grandes quantités d'eau pourraient se déverser et vous brûler.

Fonctionnement et maintenance

- N'utilisez jamais de solvants inflammables, explosifs ou toxiques. Les substances telles que l'essence, l'alcool, etc. ne doivent pas être utilisées comme détergents. Utilisez uniquement des détergents adaptés au lavage en machine.
- Veillez à vider toutes les poches. Les objets pointus et rigides tels que les pièces de monnaie, les broches, les clous, les vis, les pierres, etc. peuvent causer de graves dommages à cet appareil.
- Retirez tous les objets des poches, tels que les briquets et les allumettes. Rincez soigneusement les vêtements lavés à la main.
- Les vêtements tachés par des substances telles que l'huile de cuisson, l'acétone, l'alcool, l'essence, le kérosène, les détachants, le white spirit, la cire ou les dégraissants doivent être lavés à l'eau chaude avec une quantité supplémentaire de détergent avant d'être séchés.
- Les articles tels que la mousse (mousse de latex), les bonnets de douche, les tissus imperméables, les articles avec un dos en caoutchouc et les vêtements ou oreillers avec des rembourrages en mousse ne doivent pas être séchés dans l'appareil.
- Les assouplissants ou produits similaires doivent être utilisés conformément aux instructions.

- N'essayez pas d'ouvrir la porte de force.
- La porte se déverrouillera peu après la fin d'un cycle.
- Ne fermez pas la porte avec trop de force. Si vous avez du mal à fermer la porte, vérifiez que le linge est bien placé et réparti.
- Débranchez l'appareil et fermez le robinet d'arrivée d'eau avant le nettoyage et l'entretien, ainsi qu'après chaque utilisation.
- Ne versez jamais d'eau sur l'appareil pour le nettoyer, cela pourrait provoquer un choc électrique.
- Les réparations ne doivent être effectuées que par le fabricant, son service technique ou des professionnels qualifiés afin d'éviter tout risque.
- Le fabricant ne sera pas tenu responsable des dommages causés par l'intervention de personnes non autorisées.

Transport

- Avant le transport:
 - Un professionnel qualifié doit réinstaller les vis de transport.
 - L'eau accumulée doit être vidangée de l'appareil.
- Cet appareil est très lourd, transportez-le avec précaution. Ne soulevez jamais l'appareil en le saisissant par ses parties saillantes. N'utilisez pas la porte de l'appareil comme poignée de transport.

Modèle	Capacité de lavage
SENA120	12.0 kg

SPÉCIFICATIONS

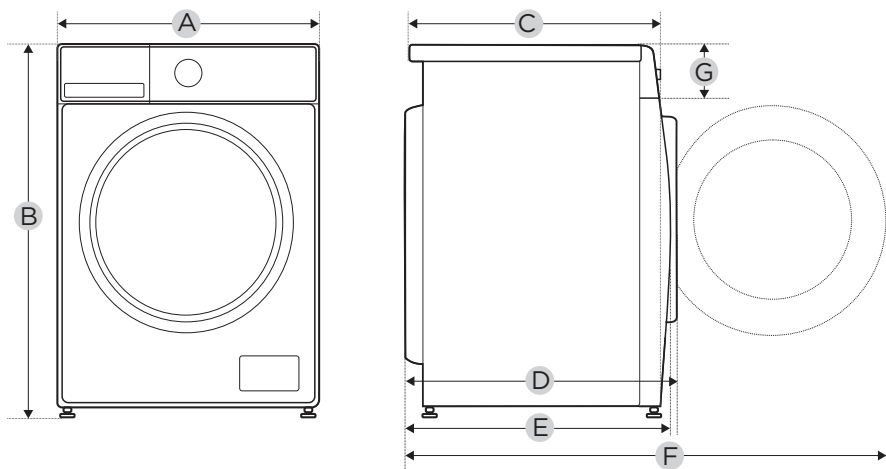

Modèle	SENA120
Alimentation	220-240V~, 50Hz
Courant maximal	10A
Pression d'eau standard	0.05MPa~1MPa
Capacité de lavage	12.0kg
Dimensions	
A	595mm
B	850mm
C	595mm
Poids	71kg
Puissance nominale	1950W
Dimensions de référence	
D	600mm
E	641mm
F	1125mm
G	135mm

DESCRIPTION DU PRODUIT

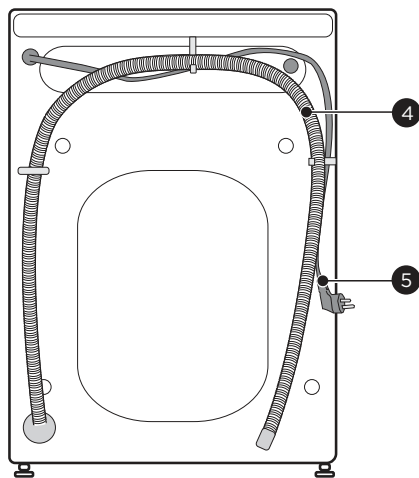
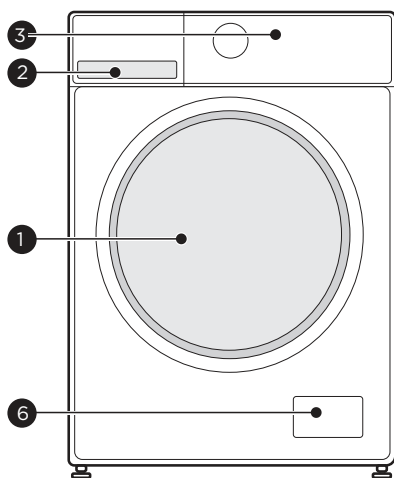

1	Porte
2	Distributeur de détergent
3	Panneau de contrôle

4	Tuyau de vidange
5	Câble d'alimentation
6	Filtre de service

REMARQUE

L'illustration est fournie à titre indicatif uniquement. Veuillez toujours vous référer au produit réel comme norme.

Accessoires

4 x Couvercles

1 x Tuyau d'alimentation
en eau froide

1 x Manuel
d'instructions

Éponges acoustiques
(en option)

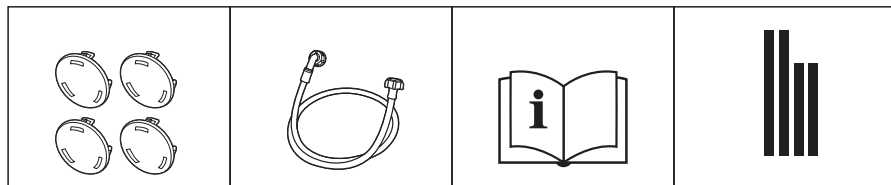

DÉMARRAGE RAPIDE



ATTENTION

- Assurez-vous que le lave-linge est correctement installé avant de l'utiliser.
- Le produit est soumis à un contrôle approfondi avant de quitter l'usine. Pour éliminer toute trace d'eau résiduelle et neutraliser les odeurs, il est recommandé de nettoyer l'appareil avant la première utilisation, en lançant le programme "Limp. Tambor" ou tout autre programme avec une température de 90 °C, sans vêtements ni détergent.



Calibrage

Il est recommandé de calibrer le lave-linge pour obtenir les meilleurs résultats. L'appareil peut détecter la quantité de linge introduite. Cette fonction optimise les performances du produit et minimise la consommation d'énergie et d'eau, permettant ainsi à l'utilisateur d'économiser du temps et de l'argent. C'est pourquoi nous vous suggérons de le calibrer en suivant les étapes indiquées ci-dessous:

- 1- Retirez tous les accessoires du tambour et fermez la porte.
- 2- Branchez le cordon d'alimentation à la prise électrique.
- 3- Allumez le lave-linge et, dans les 10 premières secondes, maintenez les boutons "Centrifug." et "Inicio diferido/Inicio retardado" enfoncés simultanément (généralement pendant environ 3 secondes) jusqu'à ce que "t19" s'affiche.
- 4- Appuyez sur  pour démarrer l'appareil. Au début, "****" s'affichera, puis "****" (par exemple "126") pour indiquer la vitesse du tambour en temps réel. Lorsque le lave-linge a été correctement calibré, "PAS" s'affiche. Dans le cas contraire, "FAL" s'affiche.

1. Avant le lavage

1. Branchez

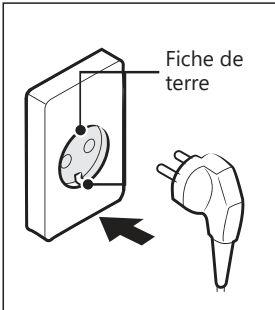

2. Ouvrez le robinet

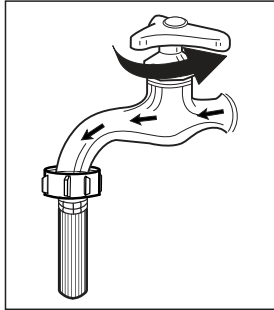

3. Chargez le linge

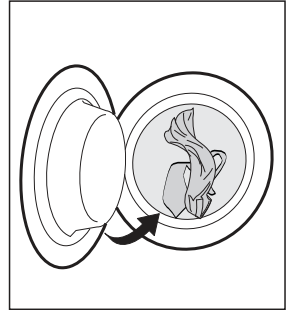

4. Fermez la porte

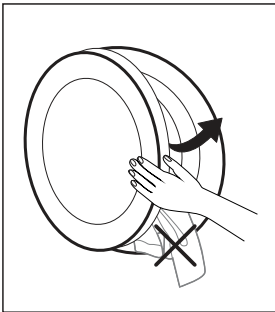

5. Ajoutez du détergent

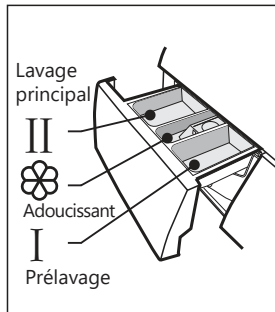

REMARQUE

- Vous devez ajouter le détergent dans le compartiment I si vous sélectionnez le pré-lavage.
- Lorsque vous fermez la porte, assurez-vous que vos vêtements ne sont pas coincés entre le joint d'étanchéité et la porte de la machine afin d'éviter les fuites d'eau causées par le retrait et l'endommagement du joint d'étanchéité pendant le fonctionnement.

2. Lavage

1. Choisissez un programme

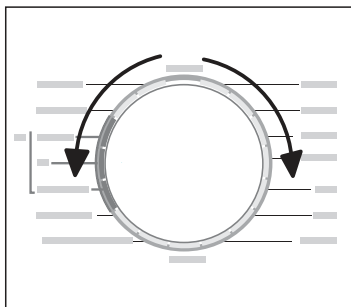

2. Sélectionnez une fonction ou gardez celle par défaut

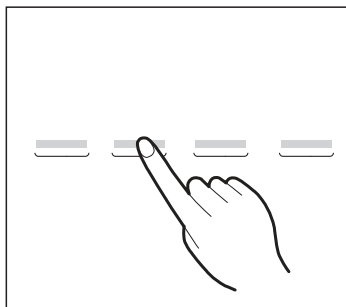

3. Appuyez sur Démarrer/Pause pour lancer le lavage

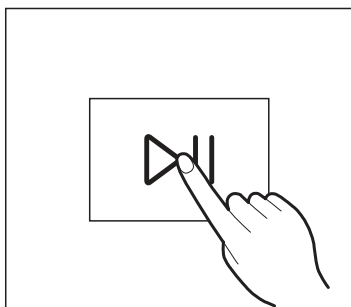

REMARQUE

- 1: Si la fonction par défaut est sélectionnée, l'étape 2 peut être ignorée.
- 2: Le graphique de la roue des programmes est fourni à titre indicatif uniquement. Se référer au produit réel comme norme.

3. Après le lavage

Un signal sonore retentit et "End" s'affiche à l'écran.

INSTALLATION DU PRODUIT

 **Outils nécessaires si vous effectuez l'installation vous-même (non fournis)**

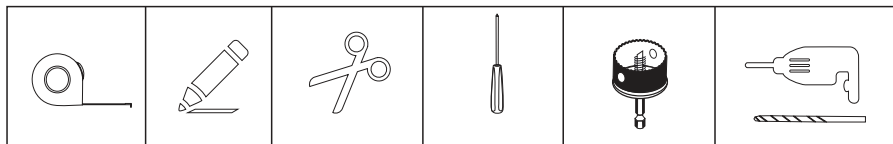

Zone d'installation

AVERTISSEMENT

- La stabilité est importante pour éviter que le produit ne se déplace.
- Assurez-vous que le lave-linge est à niveau et stable.
- Assurez-vous que l'appareil ne repose pas sur le câble d'alimentation.
- Veillez à respecter les distances minimales par rapport aux murs indiquées sur l'image.

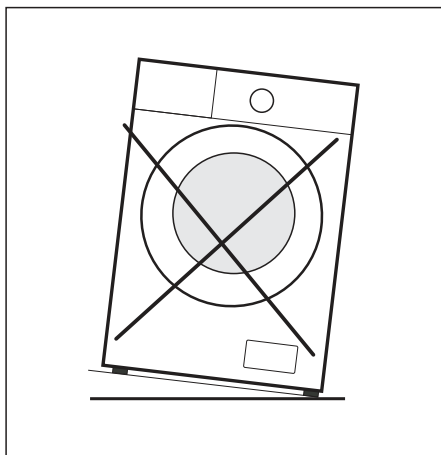
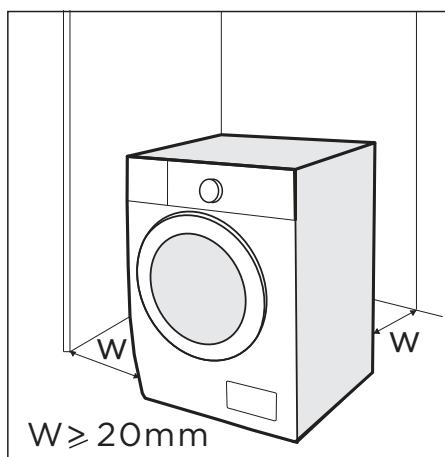

Avant d'installer l'appareil, il convient de choisir un emplacement présentant les caractéristiques suivantes:

1. Surface solide, sèche et plane.
2. Sans exposition directe au soleil.
3. Avec une ventilation suffisante.
4. Température ambiante supérieure à 5°C .
5. Loin de toute source de chaleur telle que des appareils à charbon ou à gaz.

Déballage du lave-linge

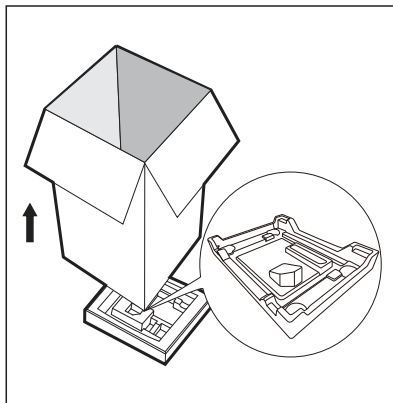

⚠ AVERTISSEMENT

- Les matériaux d'emballage (par exemple, les plastiques, la mousse de polystyrène) peuvent être dangereux pour les enfants.
- Il existe un risque d'étouffement. Gardez tous les emballages hors de portée des enfants.

1. Retirez le carton et l'emballage en polystyrène.
2. Soulevez le lave-linge et retirez l'emballage de la base.
3. Retirez le ruban adhésif qui maintient le câble d'alimentation et le tuyau de vidange.
4. Retirez le tuyau d'arrivée d'eau du tambour.

Retirer les boulons de transport

⚠ AVERTISSEMENT

Retirez les boulons de transport à l'arrière avant d'utiliser le produit.

1. Desserrez les 4 boulons de transport à l'aide d'une clé.

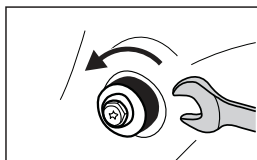

2. Retirez les boulons et les rondelles en caoutchouc, et conservez-les pour une utilisation ultérieure.

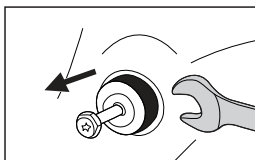

3. Couvrez les trous avec les couvercles.

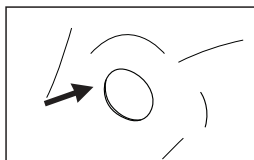

Mise à niveau du lave-linge

AVERTISSEMENT

Vous devez serrer fermement les quatre écrous des pieds.

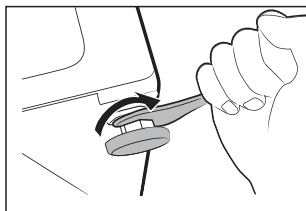

1. Desserrez l'écrou de blocage.
2. Tournez le pied jusqu'à ce qu'il touche le sol.
3. Ajustez les pieds et serrez les écrous à l'aide d'une clé. Assurez-vous que la machine à laver est de niveau et stable.

Raccorder le tuyau d'arrivée d'eau

AVERTISSEMENT

Pour éviter les fuites ou les dégâts des eaux, veuillez suivre ces instructions.

- Ne pliez pas, n'écrasez pas et ne modifiez pas le tuyau d'arrivée d'eau.

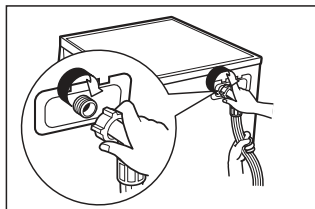

Raccordez le tuyau d'alimentation en eau à la vanne d'arrivée d'eau et à un robinet d'eau froide comme indiqué.

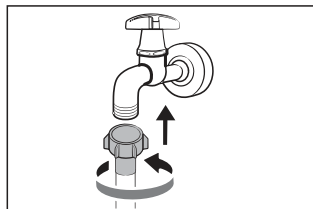

REMARQUE

- Effectuez le raccordement manuellement, sans utiliser d'outils. Vérifiez que les raccords sont bien serrés.

Tuyau de drainage

AVERTISSEMENT

- Ne pliez pas et ne rallongez pas le tuyau de vidange.
- Installez-le correctement, sinon des fuites d'eau pourraient se produire.
- Il est interdit de retirer la boucle du tuyau de vidange.

Il existe deux façons de raccorder les extrémités du tuyau d'évacuation:

1. Vers le drain principal

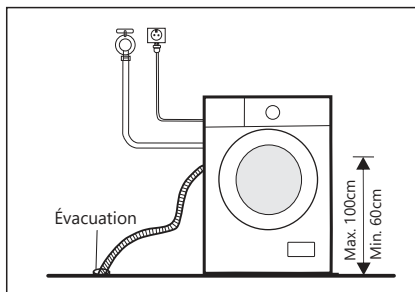

2. Le raccorder à une dérivation du drain principal

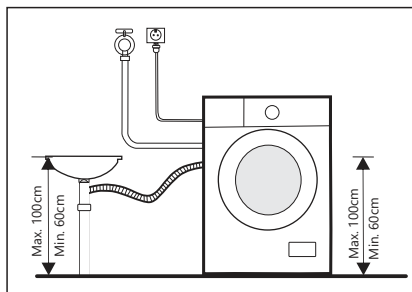

Éponge acoustique

REMARQUE

- Veillez à installer les éponges acoustiques, qui peuvent contribuer à réduire le bruit causé par la machine pendant son fonctionnement et garantir un environnement calme dans la maison.

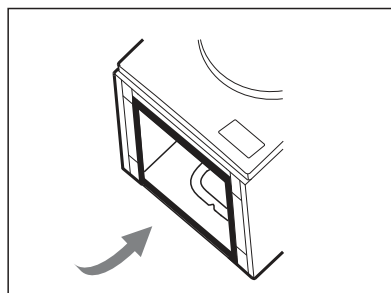
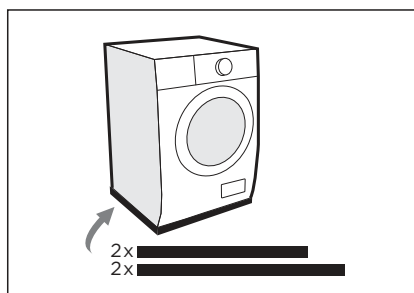

1. Allongez l'appareil sur une surface rembourrée, comme de la mousse ou des vêtements, afin de le protéger.
2. Collez les 2 bandes d'éponge les plus longues sur les côtés longs de l'appareil, et les 2 bandes courtes sur les côtés les plus étroits.

MODE D'EMPLOI

Avant chaque lavage

- La température ambiante de fonctionnement du lave-linge doit être comprise entre 5 et 40°C. Une utilisation à une température inférieure à 0 °C peut endommager la vanne d'arrivée d'eau et le système de vidange. Si l'appareil est installé dans des conditions de très basse température, il doit être déplacé dans un endroit à température ambiante normale afin de garantir que les tuyaux d'alimentation en eau et de vidange soient dégelés avant utilisation.
- Vérifiez les étiquettes et les instructions du détergent avant utilisation. Utilisez un détergent sans mousse adapté au lavage en machine.

1. Videz toutes vos poches.

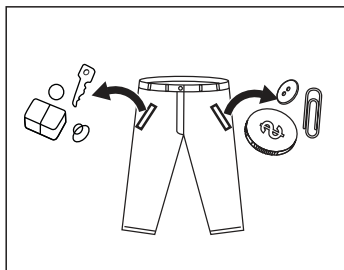

2. Triez les vêtements selon leur couleur et leur texture.

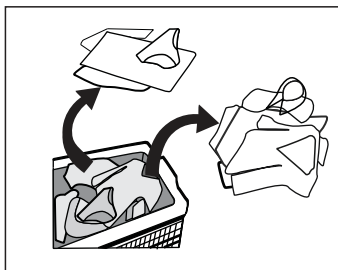

3. Nouez les rubans, les fermetures éclair et les boutons.

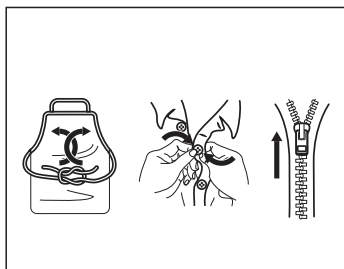

4. Placez les petits vêtements dans un sac.

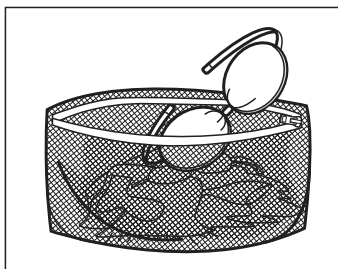

⚠ AVERTISSEMENT

- Ne lavez pas et ne séchez pas les articles qui ont été en contact avec du kérosène, de l'essence, de l'alcool, de la cire, de l'huile, de la peinture ou d'autres substances inflammables.
- Le lavage d'un seul vêtement peut déséquilibrer la machine à laver et déclencher une alerte. Il est recommandé d'ajouter un ou deux vêtements supplémentaires pour équilibrer le lavage et l'essorage.
- Ne lavez pas, n'essorez pas et ne séchez pas les sièges, les tapis ou les vêtements imperméables.

Distributeur de détergent

- I Pré-lavage
- II Lavage principal
- ☼ Adoucissant
- ☉ Bouton pour retirer le distributeur

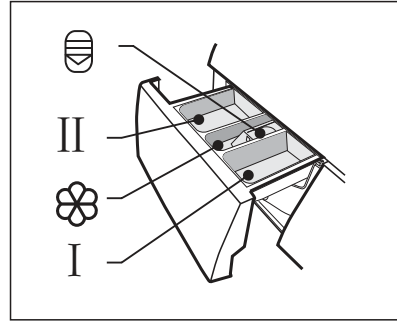

⚠ ATTENTION

- Vous ne devez ajouter de détergent dans le "compartiment I" qu'après avoir sélectionné la fonction pré-lavage.

Programme	I	II	☼	Programme	I	II	☼
Sintéticos	○	●	○	Centrifug.			
Algodón/Algodão	○	●	○	Jeans	○	●	○
Mix	○	●	○	R. de cama		●	○
R. Bébé	○	●	○	Lana/Lã		●	○
20°C	○	●	○	ECO 40-60		●	○
Intensivo Plus	○	●	○	Rápido 59'		●	○
Limp. Tambor				Express 15'		●	○

● Nécessaire

○ Facultatif

Recommandation concernant les détergents

Recommandation concernant les détergents	Type de tissu et couleur	Cycles de lavage	Température de lavage °C
Détergent haute résistance avec agents blanchissants et azurants optiques	Linge de maison en coton ou en lin résistant à l'ébullition	Algodón/Algodão, ECO 40-60	40/60
Détergent coloré sans agent blanchissant ni azurants optiques	Vêtements colorés en coton ou en lin	Algodón/Algodão	20/40
Détergent coloré ou doux sans azurants optiques	Vêtements colorés en fibres faciles d'entretien ou en matières synthétiques	Algodón/Algodão, Sintéticos	20/40
Détergent doux pour le lavage	Tissus délicats, soie ou viscose	Sintéticos	20
Lessive spéciale pour laine	Laine	Lana/Lã	20/40

● REMARQUE

- Il est recommandé de diluer les détergents ou les adoucissants les plus épais avec de l'eau afin d'éviter que l'entrée de détergent ne se bouche ou ne déborde lorsqu'elle se remplit d'eau.
- Choisissez un type de détergent adapté aux différentes températures de lavage et obtenez les meilleurs résultats avec une consommation d'eau et d'énergie réduite.
- Pour obtenir les meilleurs résultats de lavage, il est important de bien doser le détergent.
- Utilisez une quantité réduite si le tambour n'est pas complètement rempli.
- Ajustez toujours la quantité de détergent à la dureté de l'eau. Si elle est douce, utilisez moins de détergent.
- Dosez le détergent en fonction du niveau de saleté des vêtements.
- Les détergents hautement concentrés (compacts) nécessitent un dosage particulièrement précis.

Les symptômes suivants sont le signe d'un excès de détergent:

- formation excessive de mousse.
- mauvais résultats de lavage et de rinçage.

Les symptômes suivants indiquent un manque de détergent:

- le linge devient gris.
- accumulation de dépôts calcaires dans le tambour, sur la résistance ou sur les vêtements.

Panneau de contrôle

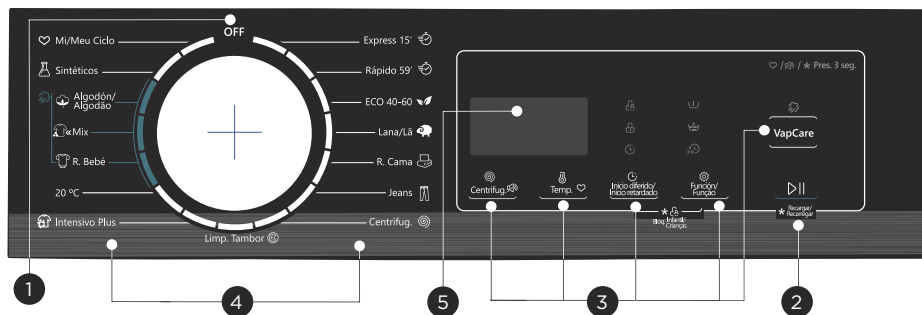

1 OFF

Éteins la lave-linge.

2 Démarrer/Pause

Appuyez sur le bouton pour démarrer ou mettre en pause le programme.

3 Options

Pour sélectionner des fonctions supplémentaires.

4 Programmes

Disponibles selon le type de vêtements.

5 Écran

L'écran affiche les réglages, le temps restant estimé, les options et les messages d'état.

REMARQUE

- Le graphique est fourni à titre indicatif uniquement. Veuillez vous référer au produit réel comme norme.

Écran

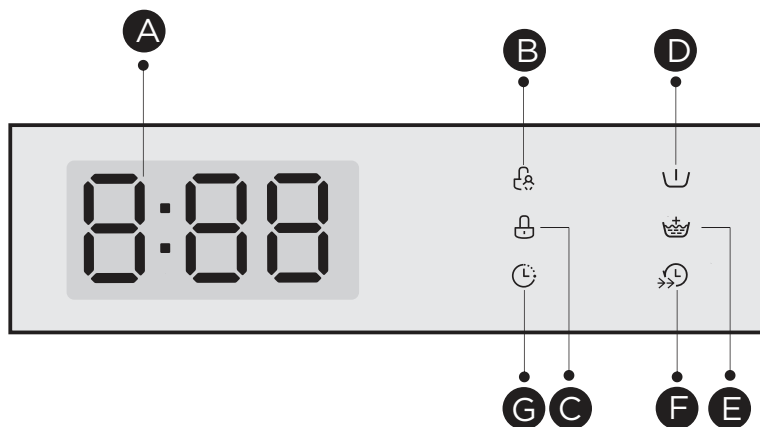

A Display

Temps de lavage
125
Vitesse
800
Fin
End

Temps différé
2H
Erreur
E30
Temp.
30

B Blocage enfant

D Prélavage

F Vitesse de lavage

C Verrouillage de porte

E Rinçage supplémentaire

G Démarrage différé

Programmes

Programme	Charge (kg)	Durée prédéfinie (h:min)
	12.0	
Sintéticos	6.0	1:25
Algodón/Algodão	12.0	1:28
Mix	12.0	1:20
R. Bébé	12.0	2:01
20°C	6.0	1:08
Intensivo Plus	6.0	2:04
Limp. Tambor	--	1:18
Centrifug.	12.0	0:12
Jeans	12.0	1:35
R. de cama	2.5	1:27
Lana/Lã	2.0	1:07
ECO 40-60	12.0	4:00
Rápido 59'	6.0	0:59
Express 15'	2.0	0:15

REMARQUE

- Les paramètres indiqués dans ce tableau sont fournis à titre indicatif uniquement. Les paramètres réels peuvent différer de ceux indiqués dans le tableau ci-dessus.

Programmes

SENA120

Cycle	Capacité nominale en kg	Réglage de la température °C	Durée du cycle en h:min	Consommation d'énergie en kWh/cycle	Consommation d'eau en litres/cycle	Température maximale °C ⁽¹⁾	Humidité résiduelle en % / vitesse d'essorage ⁽²⁾
Algodón/Algodão	12.0	40	1:28	1.002	99	40	65%/1000
Mix	12.0	40	1:20	0.988	99	40	65%/1000
20°C	6.0	20	1:08	0.218	58	20	65%/1000
R. Bébé	12.0	60	2:01	1.739	99	60	65%/1000
Express 15'	2.0	Froide	0:15	0.030	31	Froide	70%/800
ECO 40-60 ³⁾	12.0	--	4:00	0.901	88.0	34	53.9%/1351
	6.0	--	3:00	0.502	62.0	29	53.9%/1351
	3.0	--	3:00	0.216	42.0	23	53.9%/1351

- Les données ci-dessus sont fournies à titre indicatif uniquement et peuvent varier en fonction des conditions d'utilisation réelles.
- Les valeurs pour les programmes autres que le programme ECO 40-60 sont fournies à titre indicatif uniquement.
- 20°C permet de laver du linge en coton légèrement sale à une température nominale de 20°C, conformément au règlement (UE) 2019/2023.
- Conformément à la norme EN 60456:2016/A11:2020 avec (UE) 2019/2014, (UE) 2019/2023, (UE) 2021/340, (UE) 2021/341,
La classe d'efficacité énergétique de l'UE est: A
Programme de test énergétique: ECO 40-60. Autres: par défaut.
Charge moyenne pour une machine de 12.0kg: 6.0kg.
Quart de charge pour une machine de 12.0kg: 3.0kg.

Programmes

- 1) La température la plus élevée atteinte par le linge pendant le cycle de lavage pendant au moins 5 minutes.
- 2) L'humidité résiduelle après le cycle de lavage en pourcentage de teneur en eau et la vitesse d'essorage à laquelle elle a été atteinte.
- 3) Le programme ECO 40-60 permet de laver ensemble, dans le même cycle, du linge en coton normalement sale déclaré lavable à 40°C ou 60°C. Ce programme est utilisé pour évaluer la conformité au règlement (UE) 2019/2023.

Les programmes les plus efficaces en termes de consommation d'énergie sont généralement ceux qui sont effectués à des températures plus basses et qui durent plus longtemps.

Remplir le lave-linge domestique jusqu'à la capacité indiquée pour les programmes respectifs contribuera à économiser de l'énergie et de l'eau.

Le bruit et le taux d'humidité résiduelle sont influencés par la vitesse d'essorage: plus la vitesse d'essorage est élevée pendant la phase d'essorage, plus le bruit est important et plus le taux d'humidité résiduelle est faible.

ATTENTION

- En cas de coupure de courant pendant le fonctionnement de la machine, une mémoire spéciale qui stocke le programme sélectionné se met en marche. La machine à laver reprendra le même programme lorsque le courant sera rétabli.

Programmes disponibles selon le type de tissu.

Programmes	
Algodón/Algodão	Tissus résistants à l'usure et à la chaleur, en coton ou en lin.
Rápido 59'	Pour laver rapidement peu de linge ou du linge peu sale.
Sintéticos	Lavage d'articles synthétiques, par exemple : chemises, manteaux ou mélanges. Lors du lavage des tissus tricotés, la quantité de lessive sera réduite en raison de leur structure à fils lâches et de la facilité avec laquelle ils forment des bulles.
R. Bébé	Pour laver les vêtements de bébé, vous pouvez les nettoyer plus en profondeur et rendre le rinçage plus efficace afin de protéger la peau de bébé.
Jeans	Spécialement conçu pour les jeans.
Mix	Charge mixte composée de textiles en coton et synthétiques.
20°C	Capable de nettoyer des vêtements en coton légèrement sales, à une température nominale de 20°C.
Intensivo Plus	Nettoie en profondeur et réduit le développement des germes
Express 15'	Programme extra court, adapté aux petites charges et au linge peu sale.
R. de cama	Spécialement conçu pour laver les vêtements volumineux.
Lana/Lã	Tissus en laine ou en laine fine lavables à la main ou en machine. Programme de lavage particulièrement doux pour éviter le rétrécissement, pauses plus longues (les tissus reposent dans le liquide de lavage).
Centrifug.	Centrifugez et égouttez l'eau.
ECO 40-60	Capable de nettoyer les vêtements en coton présentant des salissures normales et pouvant être lavés à 40°C ou 60°C, ensemble dans le même cycle.
Limp. tambor	Ce programme est conçu pour nettoyer le tambour et le tuyau. Il applique une stérilisation à haute température de 90°C afin de rendre le lavage du linge plus écologique. Lorsque ce programme est en cours, il n'est pas possible d'ajouter du linge ou d'autres types de lavage. Lorsque la quantité appropriée d'agent blanchissant au chlore est ajoutée, l'effet nettoyant du tambour sera meilleur. L'utilisateur peut utiliser ce programme régulièrement en fonction de ses besoins.

REMARQUE

- Le graphique est fourni à titre indicatif uniquement. Se référer au produit réel comme norme.
- Une fois le programme terminé, "End" s'affiche à l'écran. Tournez la molette en position "Off".

Options

Cycle	Température prédéfinie (°C)	Vitesse prédéfinie d'essorage (rpm)	Fonctions supplémentaires
Sintéticos	40	1000	🕒, 📏, 👑, 🔄
Algodón/Algodão	40	1000	🕒, 📏, 👑, 🔄, 🌬️
Mix	40	1000	🕒, 📏, 👑, 🔄, 🌬️
R. Bebé	60	1000	🕒, 📏, 👑, 🔄, 🌬️
20°C	20	1000	🕒, 📏, 👑
Intensivo Plus	40	1200	🕒, 📏, 👑
Limp. Tambor	90	--	🕒
Centrifug.	--	1000	🕒
Jeans	30	800	🕒, 📏, 👑, 🔄
R. de cama	40	800	🕒, 👑
Lana/Lã	40	600	🕒, 👑
ECO 40-60	--	--	🕒
Rápido 59'	30	1000	🕒, 👑, 🔄
Express 15'	Froid	800	🕒, 👑

REMARQUE

- Consultez la vitesse d'essorage maximale, la durée et d'autres détails du programme ECO 40-60 dans la fiche produit.
- Le tableau indique les options de réglage disponibles pour chaque cycle.



Centrifug. (Vitesse d'essorage)

La vitesse d'essorage peut être réglée en appuyant sur le bouton Centrifug. selon les étapes suivantes: 1400-0-400-600-800-1000-1200-1400



Inicio diferido/Inicio retardado (Démarrage retardé)

1. Sélectionnez un programme.
2. Appuyez sur le bouton Inicio diferido/Inicio retardado pour choisir le délai entre 0 et 24 heures.
3. Appuyez sur Démarrer/Pause pour lancer la fonction.



Sélectionnez le programme



Réglez l'heure



Démarrer

Pour annuler Inicio diferido/Inicio retardado, appuyez sur le bouton avant de lancer le programme jusqu'à ce que l'écran affiche 0H. Si le programme a déjà commencé, éteignez l'appareil, rallumez-le et sélectionnez un nouveau programme.



Pré lavage

Fonction de lavage supplémentaire avant le début du cycle de lavage principal pour améliorer les performances de lavage.

Remarque: il est nécessaire d'ajouter du détergent dans le compartiment I.



Rinçage supplémentaire

Le linge sera soumis à un rinçage supplémentaire après avoir sélectionné cette fonction.



Température

La température de lavage peut être réglée en appuyant sur le bouton Temp. selon les étapes suivantes: Froid - 20 °C - 30 °C - 40 °C - 60 °C - 90 °C.



Speed

Cette fonction réduit la durée du lavage.



Mi/Meu Ciclo (Mon cycle)

Pour mémoriser le programme fréquemment utilisé. Après avoir sélectionné le programme et configuré l'option, appuyez sur le bouton Temp. pendant 3 secondes avant de lancer le lavage.

Le programme par défaut est COTON.



VapCare

VapCare convient au lavage quotidien du linge.

La vapeur peut pénétrer profondément dans les fibres, éliminant efficacement les bactéries et les germes, prévenant les odeurs et protégeant votre santé.



Función/Função (Fonction)

Appuyez sur Fonction pour sélectionner "Pré lavage", "Rinçage supplémentaire" et "Speed".

REMARQUE

Compteur d'utilisation

1. Débranchez le lave-linge pendant 10 secondes, puis rebranchez-le.
2. Maintenez les boutons "Centrifug." et "VapCare" enfoncés simultanément pendant 5 secondes jusqu'à ce que l'écran affiche --, la valeur indiquant les temps d'utilisation de l'appareil.
3. Répétez l'étape 1 pour revenir au fonctionnement normal.



Verrouillage enfant

Pour éviter toute utilisation incorrecte par les enfants.



Maintenez les boutons "Inicio diferido/Início retardado" et "Función/Funcão" enfoncés pendant 3 secondes jusqu'à ce que le signal sonore retentisse. Le voyant du bloc enfant s'allumera.

ATTENTION

Lorsque le verrouillage enfant est activé, l'écran affiche alternativement "CL" et le temps restant. Lorsque vous appuyez sur n'importe quel autre bouton, le voyant du verrouillage enfant clignote. "CL" et "End" s'affichent alternativement à l'écran à la fin du programme.

Le verrouillage enfant bloque tous les boutons sauf le verrouillage enfant. Pour désactiver le verrouillage enfant, il faut appuyer simultanément sur les deux boutons. Désactivez le verrouillage enfant avant de sélectionner un nouveau programme.



Désactiver les alertes



Sélectionnez un programme

Appuyez sur le bouton Centrifug. pendant 3 secondes pour désactiver les alertes.

Pour activer le son des alertes, appuyez à nouveau sur le bouton pendant 3 secondes. Le réglage restera inchangé jusqu'à ce que vous le modifiez à nouveau.

ATTENTION

- Une fois les alertes désactivées, elles ne seront plus actives.



Recargar/Recarregar (Recharger)

Cette opération peut être effectuée pendant le cycle de lavage. Lorsque le tambour tourne encore et contient une grande quantité d'eau à haute température, il existe des risques et la porte est verrouillée afin qu'elle ne puisse pas être ouverte de force. Appuyez sur pendant 3 secondes pour recharger jusqu'à ce qu'elle se déverrouille et insérez les vêtements. Suivez les instructions suivantes:

1. Attendez que le tambour cesse de tourner.
2. Ouvrez la porte.
3. Fermez la porte après avoir introduit les vêtements et appuyez sur le bouton Démarrer/Pause.



Appuyez pendant 3s



Insérez les vêtements



Commencer

ATENCIÓN

- N'utilisez pas la fonction Recargar/Recarregar lorsque le niveau d'eau dépasse le bord de la cuve intérieure ou lorsque la température est plus élevée.

Fiche produit

Nom du distributeur^{(a),(c)}: JOHNSON

Adresse^{(a),(c)}: Polígono Industrial San Carlos, Camino de la Sierra S/N Parcela 11 03370 - Redován (Alicante)

Modèle^(a): **SENA120**

Paramètres généraux du produit:

Paramètre	Valeur		Paramètre	Valeur	
Capacité nominale ^(b) (kg)	12.0		Dimensions en cm ^{(a), (c)}	Haut	85
				Largeur	60
				Fonds	60
Indice d'efficacité énergétique ^(b) (EEL _w)	41.5		Classe d'efficacité énergétique ^(b)	A ^(d)	
Indice d'efficacité de lavage ^(b)	1.031		Efficacité du rinçage (g/kg) ^(b)	5.0	
Consommation énergétique en kWh par cycle pour un cycle ECO 40-60 avec une combinaison de charges complètes et partielles. La consommation énergétique réelle dépendra de l'utilisation de l'appareil.	0.434		Consommation d'eau en litres par cycle pour un cycle ECO 40-60 avec une combinaison de charges complètes et partielles. La consommation d'eau réelle dépendra de l'utilisation de l'appareil et de la dureté de l'eau.	57	
Température maximale à l'intérieur du textile traité ^(b) (°C)	Capacité nominale	34	Teneur en humidité résiduelle pondérée ^(b) (%)	53.9	
	Demi	29			
	Quart	23			
Vitesse d'essorage ^(b) (rpm)	Capacité nominale	1351	Indice d'efficacité d'essorage ^(b)	B ^(d)	
	Demi	1351			
	Quart	1351			
Durée du programme ^(b) (h:min)	Capacité nominale	4:00	Type	Installation libre	
	Demi	3:00			
	Quart	3:00			
Émissions acoustiques aériennes pendant la phase d'essorage ^(b) (dB(A) re 1 pW)	78		Type d'émissions sonores aériennes pendant la phase d'essorage ^(b)	C ^(d)	
Mode veille (W) (le cas échéant)	0.50		Mode veille (W) (le cas échéant)	0.50	
Démarrage différé (W) (le cas échéant)	4.00		Mode veille réseau (W) (le cas échéant)	N/A	

Durée minimale de la garantie offerte par le fournisseur^{(a), (c)}: 3 ans

Cet appareil a été conçu pour libérer des ions d'argent pendant le cycle de lavage:

NON

Informations complémentaires:

Site web où vous trouverez les informations du point 9 de l'annexe II de la norme (EU)2019/2023⁽¹⁾: www.ponjohnsonentuvidea.es

- (a) Ces données ne sont pas considérées comme pertinentes aux fins de l'article 2(6) du règlement (UE) 2017/1369.
- (b) Pour le programme ECO 40-60.
- (c) Les modifications apportées à ces points ne doivent pas être considérées comme pertinentes aux fins de l'article 4, paragraphe 4, du règlement (UE) 2017/1369.
- (d) Si la base de données génère automatiquement un contenu définitif dans cette cellule, le fournisseur ne doit pas saisir cette donnée.

NETTOYAGE ET MAINTENANCE

Nettoyage et entretien

AVERTISSEMENT

- Avant de commencer l'entretien, débranchez l'appareil et coupez l'eau.

Nettoyage du couvercle

Un entretien adéquat de l'appareil peut prolonger sa durée de vie. La surface peut être nettoyée avec des détergents neutres non abrasifs si nécessaire. En cas de débordement d'eau, utilisez un chiffon pour l'essuyer immédiatement. N'utilisez pas d'objets pointus pour nettoyer le lave-linge.

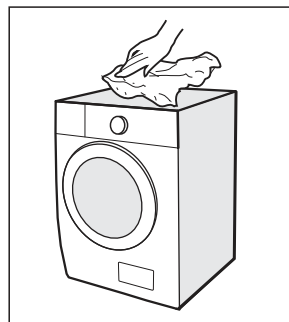

ATTENTION

- N'utilisez pas d'acide formique, de solvants dilués ou équivalents tels que l'alcool ou d'autres produits chimiques.

Nettoyage du tambour

Nettoyez immédiatement avec un détergent sans chlore les traces de rouille laissées dans le tambour par les objets métalliques. N'utilisez jamais de tampon à récurer en aluminium.

REMARQUE

- Ne placez pas de vêtements dans l'appareil pendant le nettoyage du tambour.

Nettoyage du joint de la porte et de la vitre

Nettoyez la vitre et le joint après chaque lavage afin d'éliminer les peluches et les taches.

Retirez les pièces de monnaie, les boutons et autres objets après chaque lavage.

Nettoyez le joint de la porte et la vitre chaque fois que la machine a effectué 60 cycles (C2 s'affiche sur le panneau de contrôle) afin de garantir le fonctionnement normal de l'appareil.

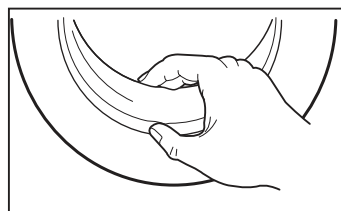

Nettoyage du filtre d'entrée d'eau

REMARQUE

- Si la quantité d'eau entrant est moindre, il faut nettoyer le filtre d'entrée.

1. Fermez le robinet d'arrêt et retirez le tuyau d'alimentation.

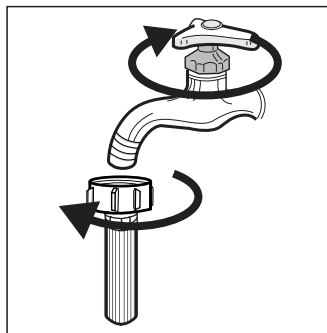

2. Nettoyez le filtre à l'aide d'une brosse.

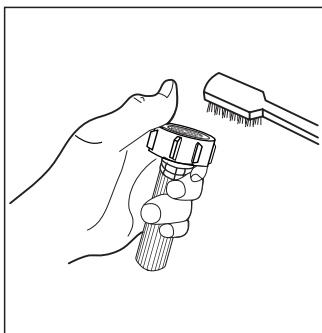

3. Déroulez le tuyau d'alimentation à l'arrière du lave-linge. Retirez le filtre à l'aide d'une pince longue.

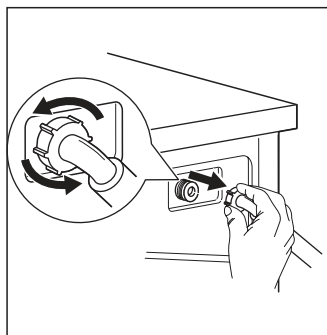

4. Nettoyez le filtre à l'aide d'une brosse.

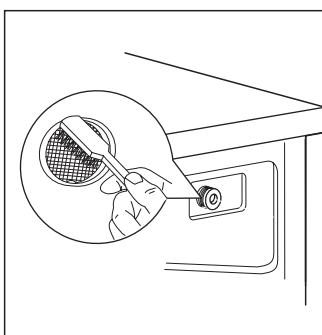

5. Remettez le filtre et le tuyau d'alimentation en eau en place.

6. Nettoyez le filtre d'entrée chaque fois que la machine a effectué 60 cycles (C2 s'affiche sur le panneau de commande) afin de garantir le fonctionnement normal de l'appareil.

Nettoyage du distributeur de détergent

- Appuyez sur le loquet  du couvercle de l'adoucissant et retirez le tiroir distributeur.
- Retirez le couvercle de l'adoucissant et le distributeur, puis nettoyez-les à l'eau.
- Nettoyez l'intérieur à l'aide d'une brosse.
- Remettez le couvercle de l'adoucissant et le distributeur dans leur emplacement respectif.

1. Appuyez sur le loquet et retirez le distributeur.

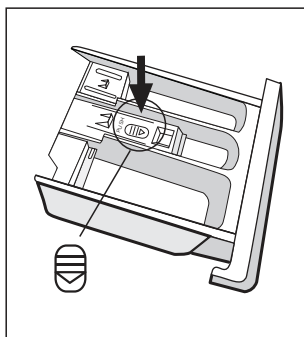

2. Nettoyez le tiroir et le couvercle de l'adoucissant sous l'eau.

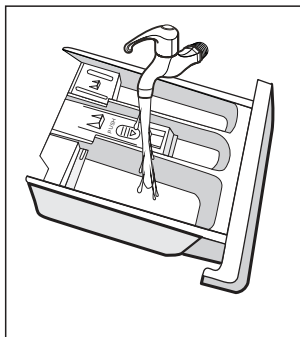

3. Nettoyez la cavité à l'aide d'une brosse douce.

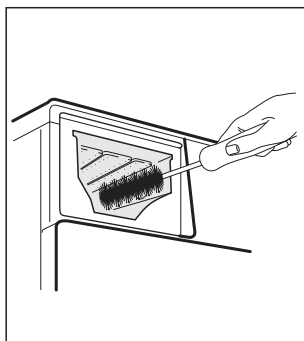

4. Remettez le distributeur en place.

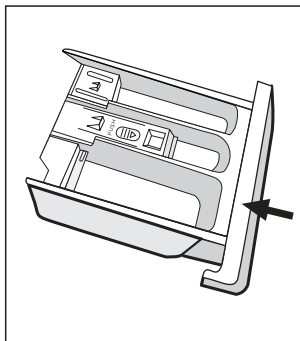

REMARQUE

- N'utilisez pas d'agents abrasifs ou caustiques pour nettoyer les plastiques.
- Nettoyez le distributeur de détergent chaque fois que la machine a effectué 60 cycles (C2 s'affiche sur le panneau de commande) afin de garantir le fonctionnement normal de l'appareil.

Nettoyage de la pompe de vidange

AVERTISSEMENT

- Assurez-vous que le cycle de lavage est terminé et que le lave-linge est vide. Éteignez-le et débranchez-le avant de nettoyer le filtre de la pompe de vidange.
- Faites attention à l'eau chaude. Laissez l'eau refroidir. Risque de brûlure.
- Nettoyez le filtre chaque fois que la machine a effectué 50 cycles (C1 s'affiche sur le panneau de contrôle) afin de garantir le fonctionnement normal de l'appareil.

1. Ouvrez le couvercle inférieur.

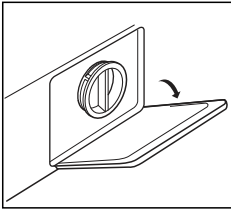

2. Ouvrez le filtre en le tournant comme indiqué sur l'image.

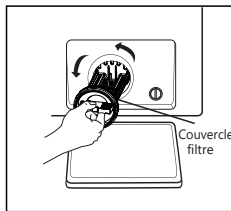

3. Retirez tout corps étranger.

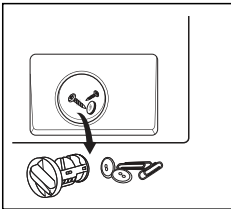

4. Fermez le couvercle inférieur.

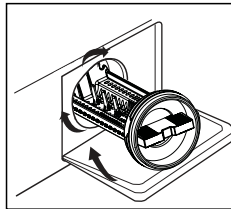

ATTENTION

- Lorsque l'appareil est en marche et selon le programme sélectionné, il peut y avoir de l'eau chaude dans la pompe. Ne retirez jamais le couvercle de la pompe pendant un cycle de lavage, attendez toujours que l'appareil ait terminé le cycle et soit vide. Lorsque vous remettez le couvercle en place, assurez-vous qu'il est bien serré.

DÉPANNAGE

Si l'appareil ne fonctionne pas, consultez ce tableau pour trouver une solution au problème. Si vous ne parvenez pas à le résoudre, contactez le service technique.

Description	Cause possible	Solution
La machine à laver ne démarre pas	La porte n'est pas bien fermée. Il y a des vêtements coincés.	Fermez la porte et vérifiez qu'aucun vêtement n'est coincé.
La porte ne s'ouvre pas	Le verrouillage de sécurité a été activé.	Débranchez le lave-linge et redémarrez-le.
Fuite d'eau	Les connexions ne sont pas serrées.	Vérifiez et serrez les tuyaux d'eau. Nettoyez le tuyau de vidange.
Résidus de détergent dans le distributeur	Le détergent devient humide ou s'agglutine.	Nettoyez et séchez le distributeur de détergent.
L'indicateur ou l'écran ne s'allume pas	La PCB ou le câblage présente des problèmes de connexion.	Éteignez-le et vérifiez que la fiche est bien branchée.
Bruit anormal	Les boulons de transport sont toujours en place. Le sol n'est ni stable ni plat.	Vérifiez si les boulons de fixation ont été retirés. Vérifiez que la machine à laver est installée sur un sol ferme et plat.

Codes d'erreur

Description	Cause possible	Solution
E30	La porte n'est pas correctement fermée	Fermez bien la porte et redémarrez.
E10	Problème d'admission d'eau pendant le lavage	Vérifiez la pression de l'eau. Redressez le tuyau d'eau. Nettoyez le filtre de la vanne d'entrée.
E21	Temps de vidange excessif	Vérifiez si le tuyau de vidange est bouché.
E12	Déversement d'eau	Redémarrez l'appareil.
EXX	Autres	Redémarrez l'appareil ou appelez le service technique.

DISPOSITION DU PRODUIT

Consignes importantes pour l'environnement

Conformité à la directive DEEE et élimination du produit usagé:

Ce produit est conforme à la directive DEEE de l'UE (2012/19/UE). Ce produit porte le symbole de classification des déchets d'équipements électriques et électroniques (DEEE).

Ce symbole indique que ce produit ne doit pas être éliminé avec les autres déchets ménagers à la fin de sa durée de vie. L'appareil usagé doit être rapporté à un point de collecte officiel pour le recyclage des appareils électroniques. Pour trouver ces points de collecte, veuillez contacter les autorités locales ou le magasin où vous avez acheté le produit. Chaque foyer joue un rôle important dans la récupération et le recyclage des anciens appareils. L'élimination appropriée des appareils usagés permet d'éviter d'éventuelles conséquences négatives pour l'environnement et la santé humaine.



Conformité à la directive RoHS

Le produit que vous avez acheté est conforme à la directive RoHS de l'UE (2011/65/UE). Il ne contient aucun des matériaux nocifs et interdits spécifiés dans la directive.

Informations sur l'emballage

Les matériaux d'emballage du produit sont fabriqués à partir de matériaux recyclables, conformément à notre réglementation nationale en matière d'environnement. Ne jetez pas les matériaux d'emballage avec les déchets ménagers ou autres. Apportez-les aux points de collecte des matériaux d'emballage désignés par les autorités locales.



Service clientèle

Les pièces de rechange pour votre appareil électroménager sont disponibles pendant au moins 10 ans, conformément aux exigences en matière d'écoconception de l'ANNEXE II du règlement 2019/2023 de la Commission européenne.

En cas de doute, veuillez contacter notre service clientèle local.

ATTENTION

Risque d'électrocution

- N'essayez jamais de réparer vous-même un appareil défectueux. Vous pourriez mettre votre vie et celle des autres utilisateurs en danger. Les réparations ne peuvent être effectuées que par des spécialistes agréés.
- Une réparation incorrecte annule la garantie et les dommages causés par celle-ci ne seront pas pris en charge.

Transport

ÉTAPES IMPORTANTES POUR DÉPLACER L'APPAREIL

- Débranchez l'appareil et fermez le robinet d'arrêt.
- Vérifiez que la porte et le distributeur sont bien fermés.
- Retirez le tuyau d'arrivée d'eau et le tuyau d'évacuation de l'installation domestique.
- Laissez l'eau s'écouler complètement de l'appareil (voir "Nettoyage du filtre de la pompe de vidange").
- Important: réinstallez les 4 boulons de transport à l'arrière de l'appareil.
- L'appareil est lourd, transportez-le avec précaution. Ne le saisissez jamais par ses parties saillantes et n'utilisez pas la porte comme poignée de transport.

CONDITIONS DE GARANTIE

Cet appareil est garanti pendant trois ans à compter de la date de vente contre tout défaut de fabrication, y compris la main-d'œuvre et les pièces de rechange. Afin de prouver la date d'achat, la facture ou le ticket de caisse doit être présenté. Les conditions de cette garantie s'appliquent uniquement à l'Espagne et au Portugal. Si vous avez acheté ce produit dans un autre pays, veuillez consulter votre revendeur pour connaître les conditions applicables.

EXCLUSIONS DE LA GARANTIE

1. Les télécommandes, les caoutchoucs des bouches d'égout, les serrures et les joints des portes, les coupe-bise.
2. Les dommages causés à l'émail, à la peinture, au nickelage, au chromage, à la rouille ou à d'autres types de pièces ou composants esthétiques qui n'affectent pas le fonctionnement interne de l'appareil.
3. Dommages aux pièces d'usure dus à l'utilisation, à la corrosion ou à l'oxydation, qu'ils soient causés par l'utilisation normale de l'appareil ou par une détérioration accélérée due à des circonstances environnementales ou climatiques défavorables. Ne convient pas à une utilisation en extérieur.
4. Les dommages aux parties fragiles du verre, de la vitrocéramique, des matières plastiques, des poignées, des paniers, des portes ou des ampoules lorsque leur défaillance ou leur rupture n'est pas imputable à un défaut de fabrication.
5. Les pannes produites par des causes fortuites ou des accidents de force majeure, ou résultant d'une utilisation anormale, négligente ou inadéquate de l'appareil.
6. Les responsabilités civiles de toute nature.
7. Les dommages consécutifs à l'appareil pour autant qu'ils n'aient pas été causés par un dysfonctionnement interne.
8. La maintenance ou l'entretien de l'appareil : vérifications périodiques, réglages et graissage.
9. Les pannes que peuvent subir les accessoires et les compléments, les adaptateurs, les câbles externes, les sacs, les pièces détachées de toutes sortes, les lampes, ainsi que toute pièce considérée comme consommable par le fabricant.
10. Les pannes causées par une installation incorrecte ou non légale, une ventilation inadéquate, un manque de mise à la terre dans l'habitation, des altérations courantes, des modifications inappropriées ou l'utilisation de pièces de rechange non originales.
11. Appareils utilisés dans des applications industrielles ou à des fins commerciales.
12. Les appareils dont le numéro de série est illisible ou altéré.
13. Les défauts ou pannes causés à la suite de réparations, de modifications ou de démontage de l'installation de l'appareil par l'utilisateur ou par un technicien non autorisé par le fabricant, ou à la suite du non-respect manifeste des instructions d'utilisation et d'entretien du fabricant.
14. Tous les manuels doivent être conservés avec l'appareil pendant la période de garantie. Si l'équipement est vendu, donné ou cédé, le manuel et tous les documents connexes doivent être remis au nouvel utilisateur. Si l'un de ces documents est perdu, il ne pourra pas être remplacé.
15. Les pannes ayant pour origine ou résultant directement ou indirectement : du contact avec des liquides, des produits chimiques et d'autres substances, ainsi que des conditions liées au climat ou à l'environnement : tremblements de terre, incendies, inondations, chaleur excessive ou toute autre force extérieure, comme les insectes, les rongeurs et autres animaux qui peuvent avoir accès à l'intérieur de la machine ou à ses points de connexion.
16. Les dommages dérivés du terrorisme, de l'émeute, du tumulte populaire, des manifestations et des grèves légales ou illégales ; des actes des Forces Armées ou des Forces de Sécurité de l'Etat en temps de paix ; des conflits armés et des actes de guerre (déclarés ou non) ; de la réaction nucléaire ou des radiations ou de la contamination radioactive ; du défaut ou de la défectuosité des biens ; des événements classés par le Gouvernement National comme "catastrophe ou calamité nationale".

Toutes les informations et instructions contenues dans ce manuel se réfèrent à l'état actuel du développement. Les images utilisées sont symboliques et servent uniquement à des fins d'illustration et peuvent ne pas représenter l'aspect réel du produit. En raison d'éventuelles erreurs de composition ou d'impression, ainsi que de la nécessité de procéder à des modifications techniques permanentes, Johnson ne peut être tenu responsable de l'exactitude du contenu de ce manuel. Pour obtenir la version la plus récente de ce document, veuillez vous référer au QR figurant sur les pages de couverture ou à la section Documentation technique de notre site Internet.



CONTEÚDO

PT

- 2** Instruções de segurança
- 6** Especificações
- 7** Descrição do produto
- 8** Início rápido
- 11** Instalação
- 15** Instruções de utilização
- 28** Limpeza e manutenção
- 32** Resolução de problemas
- 33** Disposição do produto
- 35** Garantia



Leia todas as instruções e explicações antes de utilizar o aparelho. Siga as instruções cuidadosamente. Guarde as instruções de utilização à mão para poder consultá-las posteriormente. Se vender ou ceder o aparelho, certifique-se de que o novo proprietário recebe estas instruções de utilização.

INSTRUÇÕES DE SEGURANÇA

Utilização prevista

O produto destina-se exclusivamente ao uso doméstico e a têxteis em quantidades adequadas para lavagem doméstica. Este aparelho destina-se apenas ao uso em interiores e não foi concebido para uso integrado. Utilize-o apenas de acordo com estas instruções. O aparelho não se destina a uso comercial.

Qualquer outra utilização é considerada inadequada. O fabricante não se responsabiliza por danos ou lesões que possam resultar da mesma.

Este aparelho destina-se a ser utilizado em aplicações domésticas e similares, tais como:

- Áreas de cozinha para funcionários em lojas, escritórios e outros ambientes de trabalho.
- Casas de campo.
- Para clientes de hotéis, motéis e outros ambientes residenciais.
- Ambientes do tipo bed&breakfast.
- Áreas de uso comum em apartamentos ou lavandarias de blocos de apartamentos.

Explicação dos símbolos



PERIGO

Este símbolo indica que existem perigos para a vida e a saúde das pessoas devido ao gás extremamente inflamável.



AVISO DE TENSÃO ELÉTRICA

Este símbolo indica que existe perigo para a vida e a saúde das pessoas devido a alta tensão.



ATENÇÃO

Este símbolo indica uma situação potencialmente perigosa que, se não for evitada, pode causar morte ou ferimentos graves.



CUIDADO

Este símbolo indica uma situação potencialmente perigosa que pode resultar em ferimentos moderados ou leves.



NOTA

Este símbolo indica informação importante (por exemplo, danos materiais), mas não perigo.



RESPEITE AS INSTRUÇÕES

Este símbolo indica que apenas o serviço técnico deve utilizar e manter este aparelho de acordo com as instruções de funcionamento.

Leia atentamente as seguintes informações de segurança e siga-as rigorosamente para minimizar o risco de incêndio ou explosão, descarga elétrica e para evitar danos materiais, ferimentos pessoais ou perda de vidas. O não cumprimento destas instruções anulará qualquer garantia.

ATENÇÃO: Choque elétrico

- Se o cabo de alimentação estiver danificado, deve ser substituído pelo fabricante, pelo serviço técnico oficial ou por outras pessoas igualmente qualificadas.
- Se a máquina estiver danificada, não deve ser utilizada, a menos que tenha sido reparada pelo fabricante, pelo seu serviço técnico ou por outras pessoas igualmente qualificadas.
- Risco de choque elétrico.
- O aparelho pode ser utilizado por crianças a partir dos 8 anos e por pessoas com capacidades físicas, sensoriais ou mentais reduzidas ou com falta de experiência e conhecimento, desde que tenham recebido supervisão ou instruções sobre a utilização segura do aparelho e compreendam os perigos que isso implica. As crianças não devem brincar com o aparelho, nem devem realizar a limpeza e manutenção do utilizador sem supervisão.
- Mantenha as crianças sob supervisão para que não brinquem com o aparelho.
- As crianças com menos de 3 anos devem ser supervisionadas continuamente para garantir que não brincam com o aparelho.
- Verifique a máquina de lavar roupa antes de cada utilização, pois as crianças e os animais podem subir para cima dela.
- Não suba nem se sente em cima do aparelho.

Localização e ambiente da instalação

- Guarde todos os detergentes e produtos de lavagem num local seguro, fora do alcance das crianças.
- Não instale o aparelho sobre carpetes ou tapetes.
- Se as aberturas ficarem obstruídas, a máquina de lavar roupa poderá avariar.
- Mantenha o aparelho afastado de fontes de calor e da luz solar direta para evitar a corrosão das peças de plástico e borracha.
- Não utilize o aparelho em ambientes ou divisões húmidas ou que contenham gás explosivo ou cáustico. Em caso de fuga de água ou salpicos que afetem o aparelho, deixe-o secar ao ar livre.
- Não instale a máquina de lavar roupa atrás de portas com fechadura, portas de correr ou portas com dobradiças no lado oposto ao da máquina de lavar roupa.
- Não utilize o aparelho em divisões com uma temperatura inferior a 5 °C, pois isso pode causar danos a alguns dos seus componentes. Se for inevitável, certifique-se de que drena completamente o aparelho após cada utilização (consulte "Manutenção - Limpeza do filtro da bomba de drenagem") para evitar danos causados pelo gelo.
- Nunca utilize sprays ou substâncias inflamáveis perto do aparelho.

Instalação

- Remova toda a embalagem e os parafusos de transporte antes de utilizar o aparelho, caso contrário poderão ocorrer danos graves.
- Este aparelho está equipado com uma válvula de entrada única e só pode ser ligado ao abastecimento de água fria.
- A tomada elétrica deve estar acessível após a instalação.
- Antes de lavar roupa pela primeira vez, ligue o aparelho num ciclo sem roupa para o limpar.
- Antes de utilizar a máquina de lavar roupa, esta deve ser calibrada.
- Não coloque objetos excessivamente pesados sobre o aparelho, como recipientes com água ou dispositivos de aquecimento.
- Utilize os tubos novos fornecidos com o aparelho, não reutilize tubos antigos.
- Pressão máxima da água de entrada: 1 MPa. Pressão mínima da água de entrada: 0,05 MPa.

Ligação elétrica

- Certifique-se de que o cabo de alimentação não fica preso na máquina de lavar, pois pode danificar-se.
- Ligue o aparelho a uma tomada com ligação à terra protegida por um fusível que cumpra os valores da tabela "Especificações técnicas". A instalação da ligação à terra deve ser realizada por um eletricitista qualificado. Certifique-se de que a máquina de lavar roupa está instalada de acordo com as normas locais.
- As ligações de água e eletricidade devem ser realizadas por um técnico qualificado, de acordo com as instruções do fabricante e as normas de segurança locais.

ATENÇÃO:

- Não utilize tomadas múltiplas nem extensões.
- O aparelho não deve ser alimentado por um interruptor externo, como um temporizador, nem ligado a um circuito que seja ligado e desligado regularmente.
- Não desligue a ficha da tomada se houver gás inflamável nas proximidades.
- Nunca desligue o aparelho com as mãos molhadas.
- Puxe a ficha para desligar o aparelho, nunca o cabo.
- Desligue o aparelho quando não estiver a ser utilizado.

Instalação de água

- Verifique as ligações dos tubos de entrada de água, a torneira e o tubo de drenagem para detetar possíveis problemas devido a alterações na pressão da água. Se as ligações estiverem soltas ou a pingar, feche a torneira e repare-as.
- Não utilize o aparelho antes de verificar se os tubos e ligações estão devidamente instalados por pessoal qualificado.
- A porta de vidro pode aquecer muito durante o funcionamento. Mantenha crianças e animais afastados do aparelho enquanto estiver em funcionamento.
- Os tubos de entrada e saída de água devem ser instalados com segurança e não devem estar danificados, ou pode ocorrer uma fuga de água.
- Não retire o filtro da bomba de drenagem enquanto ainda houver água no aparelho. Podem ser derramadas grandes quantidades de água, o que pode causar queimaduras.

Funcionamento e manutenção

- Nunca utilize solventes inflamáveis, explosivos ou tóxicos. Não devem ser utilizadas substâncias como gasolina, álcool, etc. como detergentes. Utilize apenas detergentes adequados para lavagem na máquina.
- Certifique-se de esvaziar todos os bolsos. Objetos pontiagudos e rígidos, como moedas, broches, pregos, parafusos, pedras, etc., podem causar danos graves a este aparelho.
- Retire todos os objetos dos bolsos, como isqueiros e fósforos. Enxague cuidadosamente as peças lavadas à mão.
- As peças manchadas com substâncias como óleo de cozinha, acetona, álcool, gasolina, querosene, removedor de manchas, aguarrás, cera ou removedor de cera devem ser lavadas em água quente com uma quantidade extra de detergente antes de serem secas.
- Artigos como espuma de borracha (espuma de látex), toucas de banho, tecidos impermeáveis, artigos com revestimento de borracha e roupas ou almofadas com enchimento de espuma de borracha não devem ser secos na máquina.
- Amaciantes ou produtos similares devem ser usados de acordo com as instruções.

- Não tente abrir a porta à força.
- A porta será desbloqueada pouco depois de terminar um ciclo.
- Não feche a porta com demasiada força. Se tiver dificuldade em fechar a porta, verifique se a roupa está bem colocada e distribuída.
- Desligue o aparelho da tomada e feche a torneira antes da limpeza e manutenção, bem como após cada utilização.
- Nunca deite água sobre o aparelho para o limpar, pois pode provocar um choque elétrico.
- As reparações só devem ser realizadas pelo fabricante, pelo seu serviço técnico ou por profissionais qualificados, para evitar riscos.
- O fabricante não se responsabiliza por danos causados pela intervenção de pessoas não autorizadas.

Transporte

- Antes do transporte:
 - Um profissional qualificado deve reinstalar os parafusos de transporte.
 - A água acumulada deve ser drenada do aparelho.
- Este aparelho é muito pesado, transporte-o com cuidado. Nunca segure nenhuma parte saliente da máquina de lavar roupa ao levantá-la. Não utilize a porta do aparelho como pega de transporte.

Modelo	Capacidade de lavagem
SENA120	12.0 kg

ESPECIFICAÇÕES

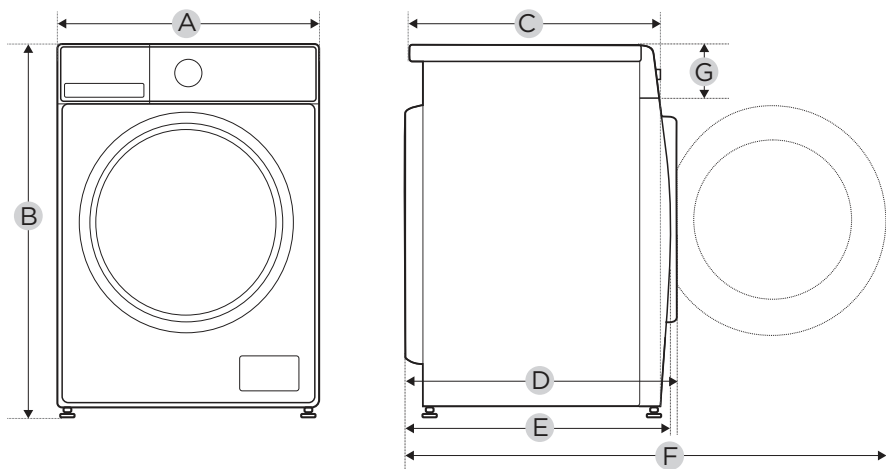

Modelo	SENA120
Alimentação	220-240V~, 50Hz
Corrente máxima	10A
Pressão de água padrão	0.05MPa~1MPa
Capacidade de lavagem	12.0kg
Dimensões	
A	595mm
B	850mm
C	595mm
Peso	71kg
Potência nominal	1950W
Dimensões de referência	
D	600mm
E	641mm
F	1125mm
G	135mm

DESCRIÇÃO DO PRODUTO

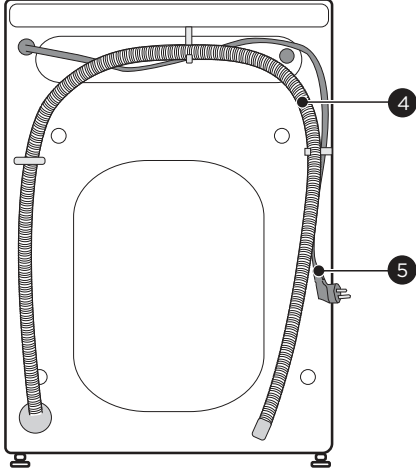
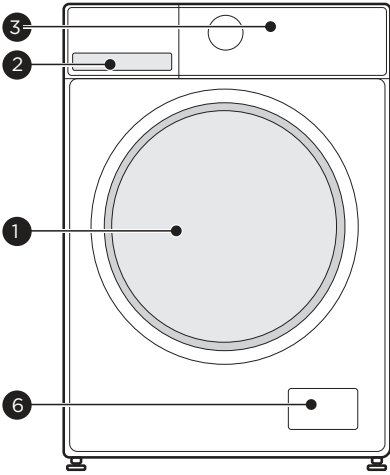

1	Porta
2	Dispensador de detergente
3	Painel de controlo

4	Mangueira de drenagem
5	Cabo de alimentação
6	Filtro de serviço

NOTA

LA ilustração serve apenas como referência, consulte sempre o produto real como padrão.

Acessórios

4 x Tampas

1 x Tubo de água fria

1 x Manual de instruções

Esponjas acústicas (opcional)

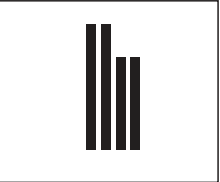
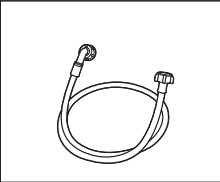
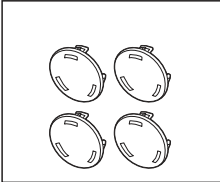

INÍCIO RÁPIDO



CUIDADO

- Certifique-se de que a máquina de lavar está bem instalada antes de a utilizar.
- O produto passa por uma revisão exaustiva antes de sair da fábrica. Para eliminar qualquer resíduo de água e neutralizar odores, recomenda-se limpar o aparelho antes da primeira utilização, ativando o programa "Limp. tambor" ou qualquer outro programa com a opção de temperatura a 90°C, sem roupa nem detergente.



Calibração

É recomendável calibrar a máquina de lavar para obter os melhores resultados. O aparelho pode detetar a quantidade de carga que é introduzida. Esta função otimiza o desempenho do produto e minimiza o consumo de energia e água, poupando tempo e dinheiro ao utilizador. Por este motivo, sugerimos que a calibre seguindo os passos indicados abaixo:

- 1- Retire todos os acessórios do tambor e feche a porta.
- 2- Ligue o cabo de alimentação à tomada.
- 3- Ligue a máquina de lavar e, nos primeiros 10 segundos, mantenha pressionados os botões "Centrifug." e "Início diferido/Início retardado" ao mesmo tempo (normalmente cerca de 3 segundos) até que "t19" seja exibido.
- 4- Prima ▷|| para ligar o aparelho. Inicialmente, será exibido "****" e, em seguida, "****" (por exemplo, "126") para indicar a velocidade do tambor em tempo real. Quando a máquina de lavar estiver calibrada corretamente, será exibido "PAS". Caso contrário, será exibido "FAL".

1. Antes da lavagem

1. Ligue

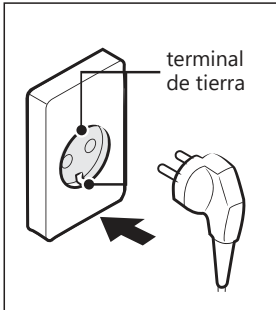

2. Abra a torneira

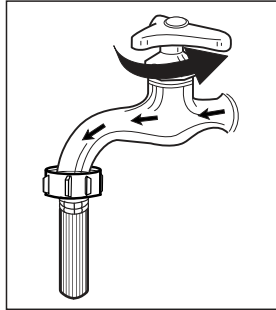

3. Carregue

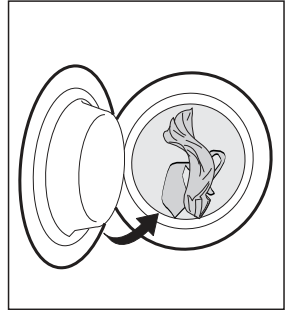

4. Feche a porta

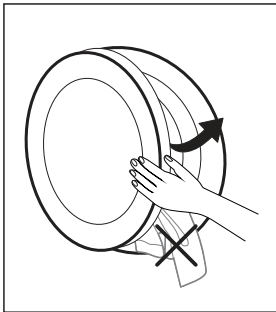

5. Adicione detergente

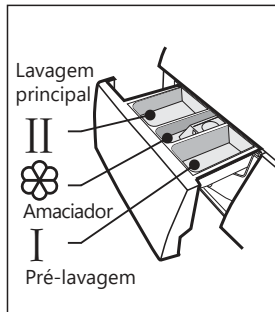

● NOTA

- Deve adicionar o detergente ao compartimento I se selecionar a pré-lavagem.
- Ao fechar a porta, certifique-se de que a sua roupa não fica presa entre a borracha de vedação e a porta da máquina para evitar fugas de água causadas por puxar e danificar a borracha de vedação durante o funcionamento.

2. Lavagem

1. Escolha o programa

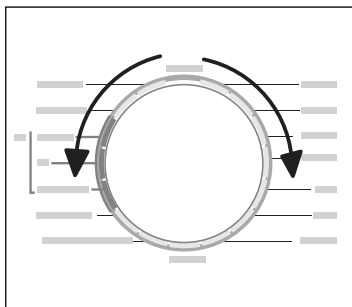

2. Selecione a função ou mantenha a predefinição

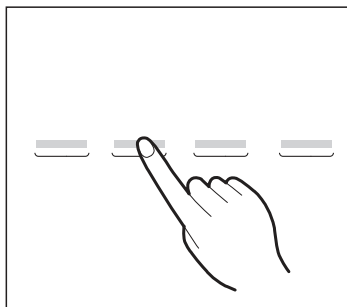

3. Prima Início/Pausa para iniciar a lavagem

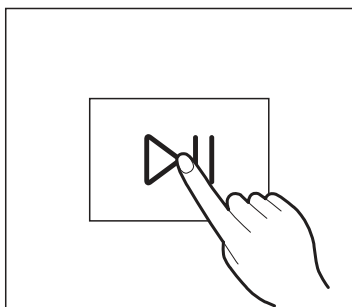

● NOTA

1: Se a função padrão for selecionada, o passo 2 pode ser omitido.

2: O gráfico da roda de programas é apenas para referência, consulte o produto real como padrão.

3. Após a lavagem

Um sinal sonoro será emitido e "End" aparecerá no visor.

INSTALAÇÃO DO PRODUTO

 Ferramentas necessárias se realizar a instalação por conta própria (não incluídas)

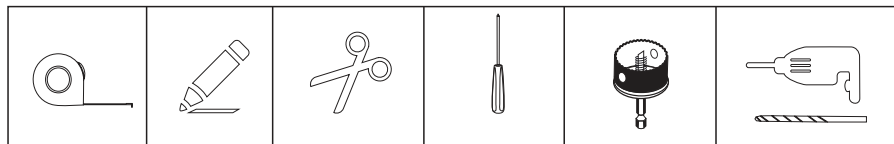

Área de instalação

ATENÇÃO

- A estabilidade é importante para evitar que o produto se desloque.
- Certifique-se de que a máquina de lavar está nivelada e estável.
- Certifique-se de que o aparelho não está apoiado no cabo de alimentação.
- Procure respeitar as distâncias mínimas das paredes indicadas na imagem.

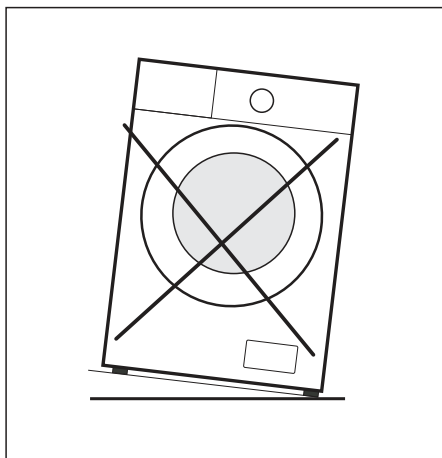
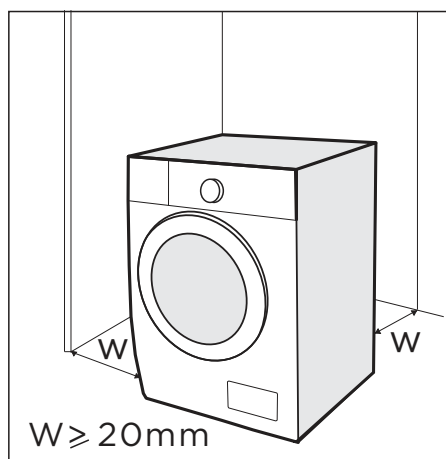

Antes de instalar o aparelho, deve-se selecionar um local que atenda às seguintes características:

1. Superfície sólida, seca e nivelada.
2. Sem impacto direto da luz solar.
3. Com ventilação suficiente.
4. Temperatura ambiente superior a 5°C .
5. Afastado de fontes de calor, como aparelhos a carvão ou gás.

Desembalagem da máquina de lavar roupa

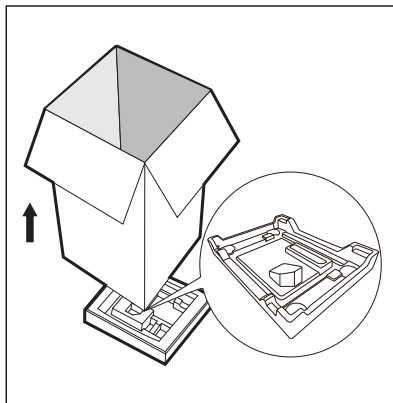

⚠ ATENÇÃO

- O material de embalagem (por exemplo, plásticos, espuma de poliuretano) pode ser perigoso para as crianças.
- Existe risco de asfixia. Mantenha todas as embalagens fora do alcance das crianças.

1. Retire a caixa de cartão e a embalagem de poliuretano.
2. Levante a máquina de lavar e retire a embalagem da base.
3. Retire a fita adesiva que prende o cabo de alimentação e a mangueira de drenagem.
4. Retire a mangueira de entrada do tambor.

Remover os parafusos de transporte

⚠ ATENÇÃO

Remova os parafusos de transporte da parte traseira antes de utilizar o produto.

1. Solte os 4 parafusos de transporte com uma chave.

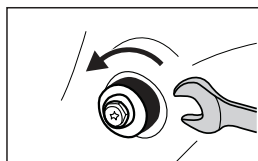

2. Retire os parafusos e as anilhas de borracha e guarde-os para uso futuro.

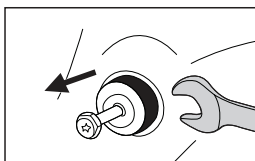

3. Tape os buracos com as tampas.

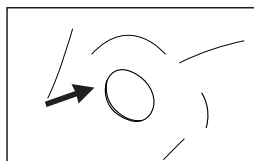

Nivelamento da máquina de lavar

⚠ ATENÇÃO

Deve apertar firmemente as quatro porcas das pernas.

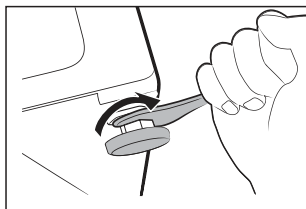

1. Desaperte a porca de bloqueio.
2. Gire a perna até que ela toque o chão.
3. Ajuste as pernas e aperte as porcas com uma chave inglesa. Certifique-se de que a máquina de lavar esteja nivelada e estável.

Ligar a mangueira de entrada de água

⚠ ATENÇÃO

Para evitar fugas ou danos causados pela água, siga estas instruções.

- Não dobre, amasse nem modifique a mangueira de entrada de água.

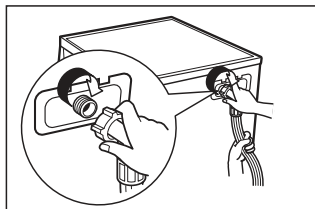

Ligue a mangueira de abastecimento de água à válvula de entrada de água e a uma torneira com água fria, conforme indicado.

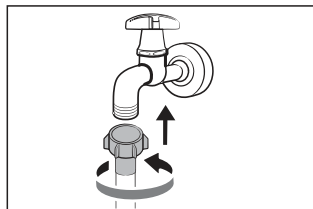

● NOTA

- Faça a ligação manualmente, sem utilizar ferramentas. Verifique se as ligações estão bem apertadas.

Tubagem de drenagem

⚠ ATENÇÃO

- Não dobre nem prolongue o tubo de drenagem.
- Coloque-o corretamente, caso contrário poderá haver fugas de água.
- Não é permitido remover a fivela do tubo de drenagem.

Há duas formas de ligar as extremidades do tubo de drenagem:

1. Para o escoamento principal

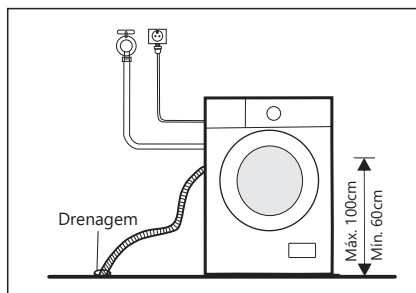

2. Conecte-o a um ramal do esgoto principal

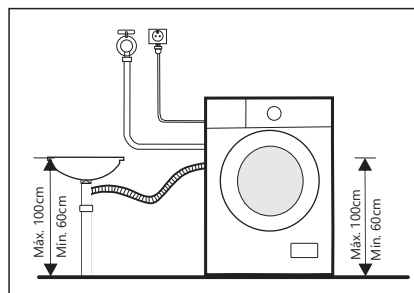

Esponja acústica

NOTA

- Certifique-se de instalar as esponjas acústicas, que podem ajudar a reduzir o ruído causado pela máquina durante o funcionamento e garantir um ambiente tranquilo em casa.

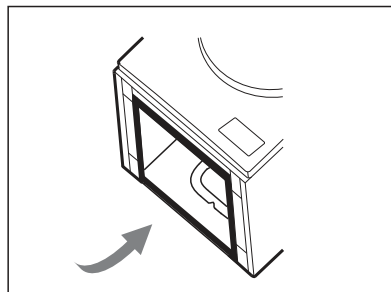
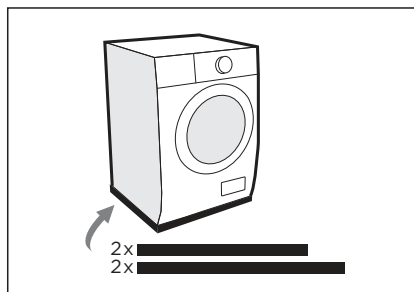

1. Deite o aparelho sobre uma superfície almofadada, como espuma ou roupa, para o proteger.
2. Cole as duas tiras de esponja mais compridas nas laterais mais compridas da unidade e as duas tiras curtas nas laterais mais estreitas.

INSTRUÇÕES DE UTILIZAÇÃO

Antes de cada lavagem

- A temperatura ambiente de funcionamento da máquina de lavar roupa deve estar entre 5 e 40°C. Se for utilizada abaixo de 0°C, a válvula de entrada e o sistema de drenagem podem ser danificados. Se o aparelho for instalado em condições muito baixas, deve ser transferido para uma temperatura ambiente normal para garantir que os tubos de abastecimento de água e de drenagem descongelem antes da utilização.
- Verifique os rótulos e as instruções do detergente antes da utilização. Utilize detergente sem espuma adequado para lavagem na máquina.

1. Retire tudo o que estiver nos bolsos

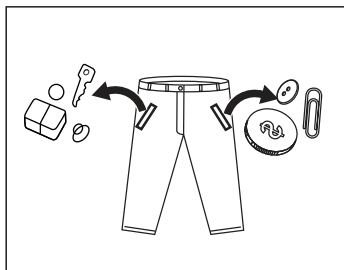

2. Separe as peças de roupa de acordo com a cor e a textura

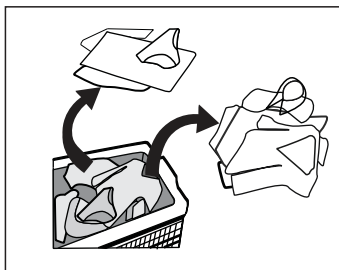

3. Amarre os laços, fechos e botões

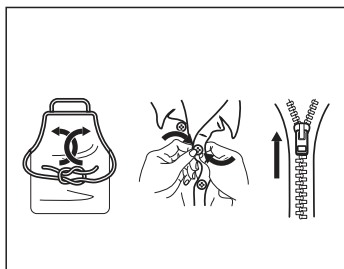

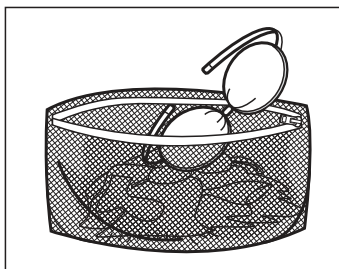

4. Coloque as peças pequenas num saco



⚠ ATENÇÃO

- Não lave nem seque produtos que tenham estado em contacto com querosene, gasolina, álcool, cera, óleo, tinta e outras substâncias inflamáveis.
- Lavar uma única peça de roupa pode desequilibrar a máquina de lavar e fazer disparar algum alerta. É recomendável adicionar mais uma ou duas peças de roupa para equilibrar a lavagem e a centrifugação.
- Não lave, centrifugue nem seque assentos, tapetes ou roupas impermeáveis.

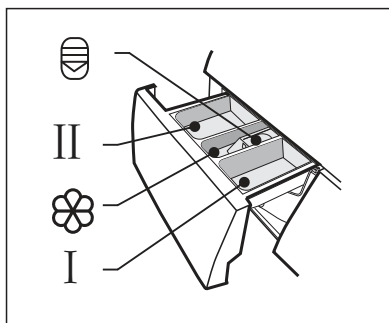

Dispensador de detergente

- I Pré-lavagem
- II Lavagem principal
-  Amaciador
-  Botão para retirar o dispensador



CUIDADO

- Deve adicionar detergente ao "compartimento I" apenas após selecionar a função de pré-lavagem.

Programa	I	II		Programa	I	II	
Sintéticos	<input type="radio"/>	<input checked="" type="radio"/>	<input type="radio"/>	Centrifug.			
Algodón/Algodão	<input type="radio"/>	<input checked="" type="radio"/>	<input type="radio"/>	Jeans	<input type="radio"/>	<input checked="" type="radio"/>	<input type="radio"/>
Mix	<input type="radio"/>	<input checked="" type="radio"/>	<input type="radio"/>	R. de cama		<input checked="" type="radio"/>	<input type="radio"/>
R. Bebé	<input type="radio"/>	<input checked="" type="radio"/>	<input type="radio"/>	Lana/Lã		<input checked="" type="radio"/>	<input type="radio"/>
20°C	<input type="radio"/>	<input checked="" type="radio"/>	<input type="radio"/>	ECO 40-60		<input checked="" type="radio"/>	<input type="radio"/>
Intensivo Plus	<input type="radio"/>	<input checked="" type="radio"/>	<input type="radio"/>	Rápido 59'		<input checked="" type="radio"/>	<input type="radio"/>
Limp. Tambor				Express 15'		<input checked="" type="radio"/>	<input type="radio"/>

Necessário

Opcional

Recomendação de detergente

Recomendação de detergente	Tipo de tecido e cor	Ciclos de lavagem	Temperatura lavagem °C
Detergente de alta resistência com agentes branqueadores e abrillantadores óticos	Roupa branca feita de algodão ou linho à prova de ebulição	Algodón/Algodão, ECO 40-60	40/60
Detergente para roupa colorida sem branqueadores nem abrillantadores óticos	Roupas coloridas feitas de algodão ou linho	Algodón/Algodão	20/40
Detergente colorido ou suave sem branqueadores ópticos	Roupas coloridas feitas de fibras fáceis de cuidar ou materiais sintéticos	Algodón/Algodão, Sintéticos	20/40
Detergente suave para a roupa	Tecidos delicados, seda ou viscose	Sintéticos	20
Detergente especial para lã	Lã	Lana/Lã	20/40

NOTA

- É recomendável diluir os detergentes ou amaciantes mais espessos com água para evitar que a entrada de detergente fique bloqueada ou transborde ao encher-se de água.
- Escolha um tipo de detergente adequado para as diferentes temperaturas de lavagem e obtenha o melhor desempenho com menor consumo de água e energia.
- Para obter os melhores resultados de lavagem, é importante dosear o detergente.
- Use uma quantidade reduzida se o tambor não estiver completamente cheio.
- Ajuste sempre a quantidade de detergente à dureza da água. Se for macia, use menos detergente.
- Doseie o detergente de acordo com o nível de sujidade das roupas.
- O detergente de alta concentração (compacto) requer uma dosagem especialmente precisa.

Os seguintes sintomas são sinais de excesso de detergente:

- formação de muita espuma.
- resultados insatisfatórios de lavagem e enxaguamento.

Os seguintes sintomas são sinais de falta de detergente:

- a roupa fica cinzenta.
- acumulação de depósitos de calcário no tambor, na resistência ou nas peças de roupa.

Painel de controlo

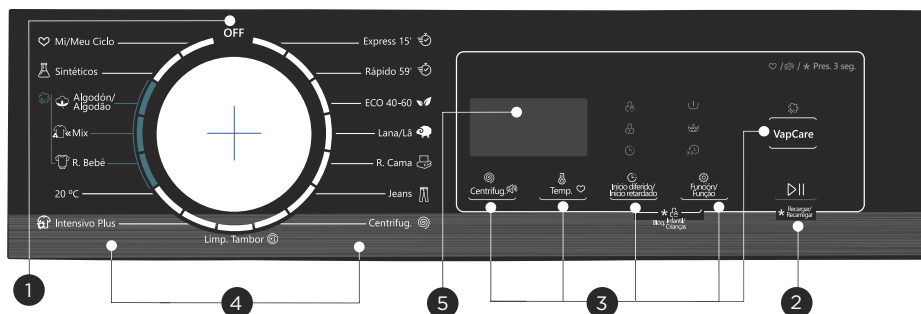

1 OFF

Desliga a máquina de lavar.

2 Início/Pausa

Pressione o botão para iniciar ou pausar o programa.

3 Opções

Para selecionar funções adicionais.

4 Programas

Disponíveis de acordo com o tipo de roupa.

5 Ecrã

O ecrã mostra as definições, o tempo restante estimado, as opções e as mensagens de estado.

NOTA

- O gráfico é apenas para referência, consulte o produto real como padrão.

Ecrã

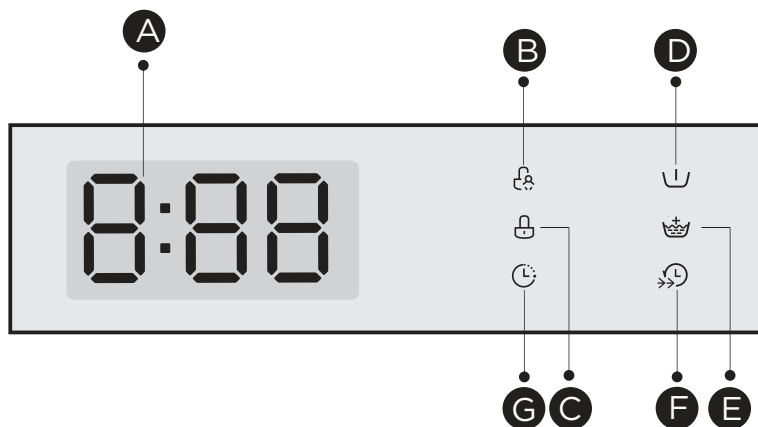

A Display

Tempo de lavagem
125
Velocidade
800
Fim
End

Tempo diferido
2H
Erro
E30
Temp.
30

B Bloqueio infantil

C Bloqueio da porta

D Pré-lavagem

E Aclarado extra

F Velocidade de lavagem

G Início retardado

Programas

Programa	Carga (kg)	Tempo predefinido (h:min)
	12.0	
Sintéticos	6.0	1:25
Algodón/Algodão	12.0	1:28
Mix	12.0	1:20
R. Bebê	12.0	2:01
20°C	6.0	1:08
Intensivo Plus	6.0	2:04
Limp. Tambor	--	1:18
Centrifug.	12.0	0:12
Jeans	12.0	1:35
R. de cama	2.5	1:27
Lana/Lã	2.0	1:07
ECO 40-60	12.0	4:00
Rápido 59'	6.0	0:59
Express 15'	2.0	0:15

NOTA

- Os parâmetros desta tabela são apenas para referência do utilizador. Os parâmetros reais podem diferir dos indicados na tabela acima.

Programas

SENA120							
Ciclo	Capacidade nominal em kg	Ajuste da temperatura °C	Duração do ciclo em h:min	Consumo de energia em kWh/ciclo	Consumo de água em litros/ciclo	Temperatura máxima °C ⁽¹⁾	Humidade residual em % / velocidade de centrifugação ⁽²⁾
Algodón/Algodão	12.0	40	1:28	1.002	99	40	65%/1000
Mix	12.0	40	1:20	0.988	99	40	65%/1000
20°C	6.0	20	1:08	0.218	58	20	65%/1000
R. Bebé	12.0	60	2:01	1.739	99	60	65%/1000
Express 15'	2.0	Fria	0:15	0.030	31	Fria	70%/800
ECO 40-60 ³⁾	12.0	--	4:00	0.901	88.0	34	53.9%/1351
	6.0	--	3:00	0.502	62.0	29	53.9%/1351
	3.0	--	3:00	0.216	42.0	23	53.9%/1351

- Os dados acima são apenas uma referência e podem variar devido a alterações nas condições reais de utilização.
- Os valores para programas que não sejam o programa ECO 40-60 são apenas indicativos.
- 20°C é capaz de lavar roupa de algodão ligeiramente suja, a uma temperatura nominal de 20°C, em conformidade com o regulamento (UE) 2019/2023.
- De acordo com a norma EN 60456:2016/A11:2020 com (UE) 2019/2014, (UE) 2019/2023, (UE) 2021/340, (UE) 2021/341,
A classe de eficiência energética da UE é: A
Programa de teste de energia: ECO 40-60. Resto: predefinido.
Carga média para máquina de 12.0kg: 6.0kg.
Quarto de carga para máquina de 12.0kg: 3.0kg.

Programas

- 1) A temperatura mais alta atingida pela roupa no ciclo de lavagem durante pelo menos 5 minutos.
- 2) A humidade residual após o ciclo de lavagem em percentagem de teor de água e a velocidade de centrifugação a que foi atingida.
- 3) O programa ECO 40-60 é capaz de lavar roupa de algodão normalmente suja declarada lavável a 40°C ou 60°C, juntamente no mesmo ciclo. Este programa é utilizado para avaliar a conformidade com o regulamento (UE) 2019/2023.

Os programas mais eficientes em termos de consumo de energia são geralmente aqueles que são realizados em temperaturas mais baixas e com maior duração.

Encher a máquina de lavar roupa doméstica até a capacidade indicada para os respectivos programas contribuirá para economizar energia e água.

O ruído e o teor de humidade restante são influenciados pela velocidade da centrifugação: quanto maior for a velocidade da centrifugação na fase de centrifugação, maior será o ruído e menor o teor de humidade restante.

CUIDADO

- Se ocorrer uma falha de energia enquanto a máquina estiver a funcionar, é ativada uma memória especial que armazena o programa selecionado. A máquina de lavar continuará com o mesmo programa quando a energia for restaurada.









































Programas disponíveis de acordo com o tipo de tecido.

Programas	
Algodón/Algodão	Tecidos resistentes ao desgaste e ao calor, de algodão ou linho.
Rápido 59'	Para lavar rapidamente pouca roupa ou roupa não muito suja.
Sintéticos	Lavagem de artigos sintéticos, por exemplo: camisas, casacos ou misturas. Ao lavar tecidos de malha, a quantidade de detergente será reduzida devido à sua estrutura de fios soltos e à facilidade com que se formam bolhas.
R. Bebé	Para lavar roupas de bebé, pode limpá-las mais profundamente e tornar o enxágue mais eficaz para proteger a pele do bebé.
Jeans	Especial para calças de ganga.
Mix	Carga mista composta por têxteis de algodão e sintéticos.
20°C	Capaz de lavar roupa de algodão ligeiramente suja, a uma temperatura nominal de 20°C.
Intensivo Plus	Limpa em profundidade e reduz o desenvolvimento de germes
Express 15'	Programa extra curto, adequado para lavagens com pouca roupa e que não esteja muito suja.
R. de cama	Especialmente concebido para lavar peças volumosas.
Lana/Lã	Tecidos de lã ou lã fina laváveis à mão ou na máquina. Programa de lavagem especialmente suave para evitar o encolhimento, pausas mais longas no programa (os tecidos repousam no líquido de lavagem).
Centrifug.	Centrifuga e escoe a água.
ECO 40-60	Capaz de lavar roupa de algodão com sujidade normal declarada lavável a 40°C ou 60°C, juntas no mesmo ciclo.
Limp. Tambor	Este programa foi concebido para limpar o tambor e o tubo. Aplica uma esterilização a alta temperatura de 90 °C para tornar a lavagem da roupa mais ecológica. Quando este programa está a ser executado, não é possível adicionar roupa ou outro tipo de lavagem. Quando se adiciona a quantidade adequada de agente branqueador de cloro, o efeito de limpeza do tambor será melhor. O utilizador pode utilizar este programa regularmente, de acordo com as suas necessidades.

NOTA

- El gráfico es solo de referencia, refiérase al producto real como estándar.
- Quando o programa terminar, "End" aparecerá no ecrã. Gire a roda para a posição "Off".

Opções

Ciclo	Temperatura predefinida (°C)	Velocidade predef. centrifugação (rpm)	Funções adicionais
Sintéticos	40	1000	   
Algodón/Algodão	40	1000	    
Mix	40	1000	    
R. Bebê	60	1000	    
20°C	20	1000	  
Intensivo Plus	40	1200	  
Limp. Tambor	90	--	
Centrifug.	--	1000	
Jeans	30	800	   
R. de cama	40	800	 
Lana/Lã	40	600	 
ECO 40-60	--	--	
Rápido 59'	30	1000	  
Express 15'	Fria	800	 

NOTA

- Consulte a velocidade máxima de centrifugação, duração e outros detalhes do programa ECO 40-60 na ficha do produto.
- A tabela mostra quais opções de ajuste cada ciclo oferece.



Centrifug.

A velocidade da centrifugação pode ser ajustada pressionando o botão Centrifug. nas seguintes etapas: 1400:0-400-600-800-1000-1200-1400



Inicio diferido/Inicio retardado

1. Selecione um programa.
2. Pressione o botão Inicio diferido/Inicio retardado para escolher o tempo de atraso entre 0 e 24 horas.
3. Pressione Inicio/Pausa para iniciar a função.



Selecione o programa



Ajuste o tempo



Iniciar

Para cancelar o Inicio diferido/Inicio retardado, prima o botão antes de iniciar o programa até que o ecrã mostre 0H. Se o programa já tiver começado, desligue o aparelho, volte a ligá-lo e selecione um novo programa.



Pré-lavagem

Função de lavagem extra antes do início do ciclo de lavagem principal para aumentar o desempenho da lavagem.

Nota: É necessário adicionar detergente ao compartimento I.



Enxaguamento extra

A roupa será submetida a um enxaguamento adicional após selecionar esta função.



Temperatura

A temperatura de lavagem pode ser ajustada pressionando o botão Temp. nas seguintes etapas: Frio - 20 °C - 30 °C - 40 °C - 60 °C - 90 °C.



Speed

Esta função reduz o tempo de lavagem.



Mi/Meu Ciclo

Para memorizar o programa utilizado com frequência. Após selecionar o programa e configurar a opção, pressione o botão Temp. durante 3 segundos antes de iniciar a lavagem.

O programa predefinido é ALGODÃO.



VapCare

VapCare é adequado para a lavagem diária da roupa.

O vapor pode penetrar profundamente nas fibras, eliminando eficazmente bactérias e germes, prevenindo odores e protegendo a sua saúde..



Función/Função

Prima Função para selecionar "Pré-lavagem", "Enxaguamento extra" e "Speed".



NOTA

Contador de utilização

1. Desligue a máquina de lavar durante 10 segundos e volte a ligá-la.
2. Mantenha pressionados os botões "Centrifug." e "VapCare" ao mesmo tempo durante 5 segundos até que seja exibido no ecrã --, o valor indica os tempos de utilização do equipamento.
3. Repita o passo 1 para voltar ao funcionamento normal.



Bloqueio para crianças

Para evitar o uso incorreto por parte das crianças.



Mantenha pressionados "Início diferido/Início retardado" e "Función/Funcão" durante 3 segundos até ouvir o sinal sonoro. O indicador do bloqueio para crianças acenderá.



CUIDADO

Enquanto o Bloqueio para crianças estiver ativado, o ecrã exibirá alternadamente "CL" e o tempo restante. Ao premir qualquer outro botão, o indicador do Bloqueio para crianças piscará. "CL" e "End" aparecerão alternadamente no ecrã após o fim do programa.

O Bloqueio infantil bloqueia todos os botões, exceto o Bloqueio para crianças.

Para desativar o Bloqueio para crianças, é necessário pressionar os dois botões ao mesmo tempo. Desative o Bloqueio para crianças antes de selecionar um novo programa.



Silenciar avisos



Selecione um programa



Pressione o botão Centrifug. durante 3 segundos para silenciar os avisos.

Para ativar o som dos avisos, pressione novamente o botão por 3 segundos. A configuração permanecerá até que seja alterada novamente.



CUIDADO

- Depois de silenciar os avisos, eles deixarão de estar ativos.



Recargar/Recarregar

Esta operação pode ser executada durante o processo de lavagem. Quando o tambor ainda está a girar e com grande quantidade de água a alta temperatura, existem riscos e a porta fica bloqueada para que não possa ser aberta à força. Pressione ▷|| durante 3 segundos para recarregar até que seja desbloqueada e coloque as peças de roupa. Siga as seguintes instruções:

1. Aguarde até que o tambor pare de girar.
2. Abra a porta.
3. Feche a porta após colocar as roupas e pressione o botão Início/Pausa.



Prima durante 3s



Insira as peças



Comece



CUIDADO

- Não utilize a função Recargar/Recarregar quando o nível da água ultrapassar a borda da cuba interna ou a temperatura estiver mais alta.

Ficha do produto

Nome do distribuidor^{(a),(c)}: JOHNSON

Endereço^{(a),(c)}: Polígono Industrial San Carlos, Camino de la Sierra S/N Parcela 11 03370 - Redován (Alicante)

Modelo^(a): **SENA120**

Parâmetros gerais do produto:

Parâmetro	Valor	Parâmetro	Valor	
Capacidade nominal ^(b) (kg)	12.0	Dimensões em cm ^{(a), (c)}	Alto	85
			Largura	60
			Fundo	60
Índice de eficiência energética ^(b) (EEL _w)	41.5	Classe de eficiência energética ^(b)	A ^(d)	
Índice de eficiência de lavagem ^(b)	1.031	Eficácia do enxaguamento (g/kg) ^(b)	5.0	
Consumo energético em kWh por ciclo para um ciclo ECO 40-60 numa combinação de cargas completas e parciais. O consumo energético real dependerá da forma como o aparelho for utilizado.	0.434	Consumo de água em litros por ciclo para um ciclo ECO 40-60 numa combinação de cargas completas e parciais. O consumo real de água dependerá da forma como o aparelho é utilizado e da dureza da água.	57	
Temperatura máxima dentro do tecido tratado ^(b) (°C)	Capacidade nominal	34	Teor de humidade residual ponderado ^(b) (%)	53.9
	Média	29		
	Quarto	23		
Velocidade de centrifugação ^(b) (rpm)	Capacidade nominal	1351	Índice de eficácia da centrifugação ^(b)	B ^(d)
	Média	1351		
	Quarto	1351		
Duração do programa ^(b) (h:min)	Capacidade nominal	4:00	Tipo	Instalação livre
	Média	3:00		
	Quarto	3:00		
Emissões acústicas aéreas durante a fase de centrifugação ^(b) (dB(A) re 1 pW)	78	Tipo de emissões acústicas aéreas durante a fase de centrifugação ^(b)	C ^(d)	
Modo desligado (W) (se aplicável)	0.50	Modo de espera (W) (se aplicável)	0.50	
Início retardado (W) (se aplicável)	4.00	Modo de espera em rede (W) (se aplicável)	N/A	

Duração mínima da garantia oferecida pelo fornecedor^{(a), (c)}: 3 anos

Este aparelho foi concebido para libertar iões de prata durante o ciclo de lavagem:

NÃO

Informação adicional:

Site onde pode encontrar as informações do ponto 9 do Anexo II da norma (EU)2019/2023⁽¹⁾:
www.ponjohnsonentuvidea.es

^(a) Estes dados não são considerados relevantes para os fins do artigo 2(6), do Regulamento (EU) 2017/1369.

^(b) Para o programa ECO 40-60.

^(c) As alterações nestes pontos não devem ser consideradas relevantes para os efeitos do n.º 4 do artigo 4.º do Regulamento (EU)2017/1369.

^(d) Se a base de dados gerar automaticamente conteúdo definitivo nesta célula, o fornecedor não deve introduzir este dado.

LIMPEZA E MANUTENÇÃO

Limpeza e cuidados

ATENÇÃO

- Antes de iniciar a manutenção, desligue o aparelho da tomada e feche a torneira da água.

Limpeza da tampa

A manutenção adequada do aparelho pode prolongar a sua vida útil. A superfície pode ser limpa com detergentes neutros não abrasivos, quando necessário. Se houver algum derramamento de água, use um pano para limpar imediatamente. Não use objetos pontiagudos para limpar a máquina de lavar.

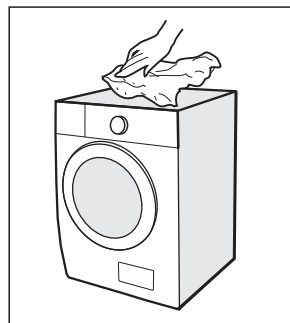

CUIDADO

- Não utilize ácido fórmico nem solventes diluídos ou equivalentes, como álcool ou outros produtos químicos.

Limpeza do tambor

Limpe imediatamente com detergente sem cloro o óxido deixado no tambor por objetos metálicos. Nunca utilize esponjas de alumínio.

NOTA

- Não coloque roupa no aparelho durante a limpeza do tambor.

Limpeza da junta da porta e do vidro

Limpe o vidro e a junta após cada lavagem para remover fiapos e manchas.

Retire moedas, botões e outros objetos após cada lavagem.

Limpe a junta da porta e o vidro sempre que a máquina completar 60 ciclos (C2 aparecerá no painel de controlo) para garantir o funcionamento normal do aparelho.

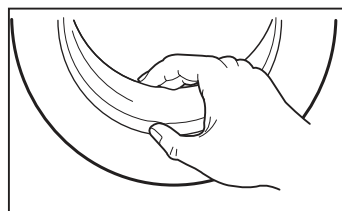

Limpeza do filtro de entrada de água

● NOTA

- Se entrar menos água, deve-se limpar o filtro de entrada.

1. Feche a torneira e retire a mangueira de abastecimento.

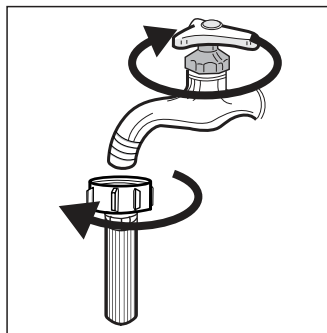

2. Limpe o filtro com uma escova.

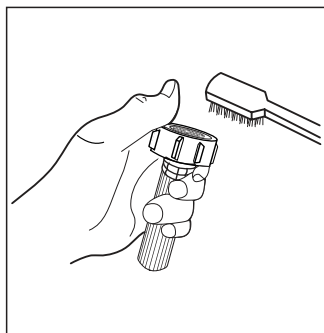

3. Desenrole a mangueira de abastecimento da parte traseira da máquina de lavar.

Retire o filtro com uma pinça comprida.

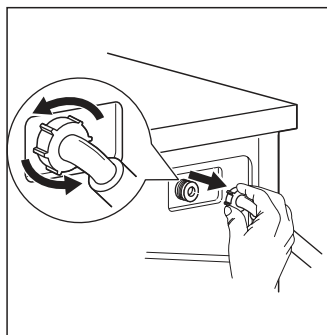

4. Limpe o filtro com uma escova.

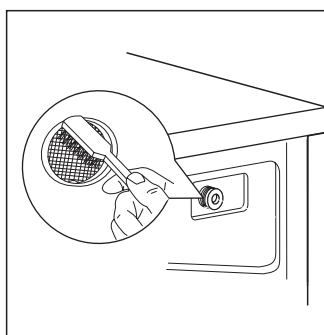

5. Recoloque o filtro e a mangueira de abastecimento de água.

6. Limpe o filtro de entrada sempre que a máquina completar 60 ciclos (C2 aparecerá no painel de controlo) para garantir o funcionamento normal do aparelho.

Limpeza do dispensador de detergente

- Pressione o bloqueio  da tampa do amaciador e retire a gaveta dispensadora.
- Remova a tampa do amaciador e o dispensador e limpe ambos com água.
- Limpe o interior com uma escova.
- Recoloque a tampa do amaciador e o dispensador no seu compartimento correspondente.

1. Pressione o bloqueio e retire o dispensador

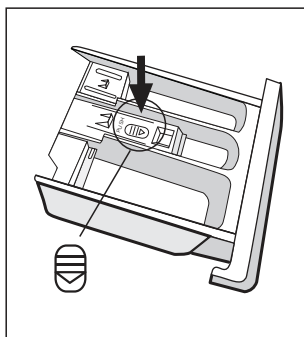

2. Limpe a gaveta e a tampa do amaciador com água corrente

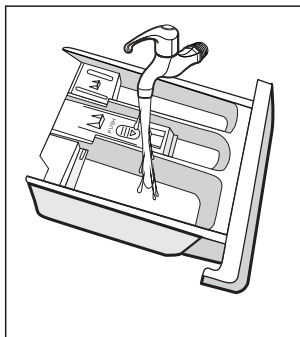

3. Limpe o espaço com uma escova macia

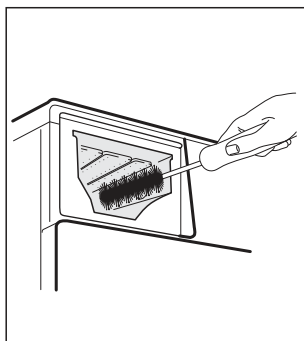

4. Recoloque o dispensador

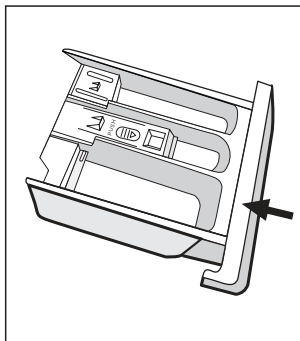

NOTA

- Não utilize agentes abrasivos ou cáusticos para limpar os plásticos.
- Limpe o dispensador de detergente sempre que a máquina completar 60 ciclos (aparecerá C2 no painel de controlo) para garantir o funcionamento normal do aparelho.

Limpeza da bomba de drenagem

ATENÇÃO

- Certifique-se de que a máquina de lavar terminou o ciclo de lavagem e está vazia. Desligue-a e desconecte-a da tomada antes de limpar o filtro da bomba de drenagem.
- Tenha cuidado com a água quente. Deixe a água arrefecer. Risco de queimaduras.
- Limpe o filtro sempre que a máquina tiver completado 50 ciclos (aparecerá C1 no painel de controlo) para garantir o funcionamento normal do aparelho.

1. Abra a tampa inferior

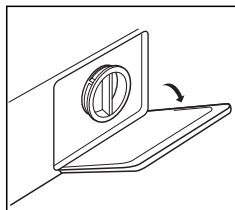

2. Abra o filtro girando-o conforme indicado na imagem

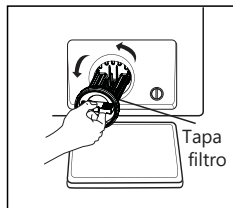

3. Remova qualquer objeto estranho

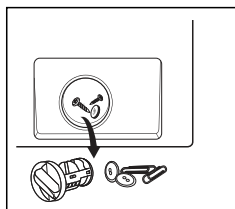

4. Feche a tampa inferior

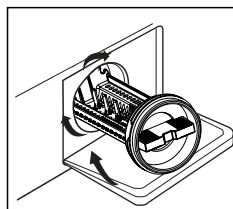

CUIDADO

- Quando o aparelho está em funcionamento e dependendo do programa selecionado, pode haver água quente na bomba. Nunca retire a tampa da bomba durante um ciclo de lavagem, aguarde sempre que o aparelho termine o ciclo e esteja vazio. Ao recolocar a tampa, certifique-se de que está bem apertada.

RESOLUÇÃO DE PROBLEMAS

Se o aparelho não funcionar, consulte esta tabela para encontrar uma solução para o problema. Se não conseguir resolver o problema, entre em contacto com o serviço técnico.

Descrição	Possível causa	Solução
A máquina de lavar não liga	A porta não está bem fechada. Há roupa presa.	Feche a porta e verifique se a roupa não está presa.
A porta não abre	O bloqueio de segurança foi ativado.	Desligue a máquina de lavar e reinicie-a.
Fuga de água	As ligações não estão apertadas.	Verifique e aperte os tubos de água. Limpe a mangueira de drenagem.
Resíduos de detergente no dispensador	O detergente fica húmido ou aglomera-se.	Limpe e seque o dispensador de detergente.
O indicador ou o ecrã não acendem	A PCB ou a cablagem apresentam problemas de ligação.	Desligue-o e verifique se a ficha está bem ligada.
Ruído anormal	Os parafusos de transporte continuam colocados. O piso não está firme e nivelado.	Verifique se os parafusos de fixação foram removidos. Verifique se a máquina de lavar está instalada num piso firme e nivelado.

Códigos de erro

Descrição	Possível causa	Solução
E30	A porta não fechou corretamente.	Feche bem a porta e reinicie.
E10	Problema de entrada de água durante a lavagem	Verifique a pressão da água. Endireite a mangueira de água. Limpe o filtro da válvula de entrada.
E21	Tempo de drenagem excessivo	Verifique se o tubo de drenagem está entupido.
E12	Transbordamento de água	Reinicie o aparelho.
EXX	Outros	Reinicie o aparelho ou contacte o serviço técnico.

DISPOSIÇÃO DO PRODUTO

Instruções importantes para o meio ambiente

Conformidade com a Diretiva RAEE e eliminação do produto usado:

Este produto está em conformidade com a Diretiva RAEE da UE (2012/19/UE). Este produto possui um símbolo de classificação de resíduos de equipamentos elétricos e eletrônicos (RAEE).

Este símbolo indica que este produto não deve ser eliminado com outros resíduos domésticos no final da sua vida útil. O dispositivo usado deve ser devolvido a um ponto de recolha oficial para reciclagem de dispositivos eletrônicos. Para encontrar esses pontos de recolha, entre em contacto com as autoridades locais ou com o estabelecimento onde adquiriu o produto. Cada família desempenha um papel importante na recuperação e reciclagem de aparelhos antigos. A eliminação adequada de aparelhos usados ajuda a evitar possíveis consequências negativas para o ambiente e a saúde humana.



Conformidade com a Diretiva RoHS

O produto que adquiriu está em conformidade com a Diretiva RoHS da UE (2011/65/UE). Não contém materiais nocivos e proibidos especificados na Diretiva.

Informações sobre a embalagem

Os materiais de embalagem do produto são fabricados com materiais recicláveis, de acordo com a nossa Normativa Nacional de Meio Ambiente. Não descarte os materiais de embalagem junto com o lixo doméstico ou outro tipo de resíduos. Leve-os aos pontos de recolha de materiais de embalagem designados pelas autoridades locais.



Atenção ao cliente

As peças sobressalentes para o seu eletrodoméstico estão disponíveis durante um período mínimo de 10 anos, de acordo com os requisitos de design ecológico do ANEXO II da regulamentação 2019/2023 da Comissão Europeia.

Em caso de dúvida, entre em contacto com o nosso centro de atendimento ao cliente local.

CUIDADO

Risco de choque elétrico

- Nunca tente reparar um aparelho avariado por conta própria. Isso pode colocar em risco a sua vida e a de outras pessoas que o utilizam. As reparações só podem ser realizadas por especialistas autorizados.
- Uma reparação incorreta anula a garantia e os danos causados por ela não serão reconhecidos.

Transporte

ETAPAS IMPORTANTES PARA MOVER O APARELHO

- Desligue o aparelho da tomada e feche a torneira de passagem.
- Verifique se a porta e o dispensador estão bem fechados.
- Retire a mangueira de entrada de água e a mangueira de drenagem da instalação doméstica.
- Deixe a água escoar completamente do aparelho (consulte "Limpeza do filtro da bomba de drenagem").
- Importante: volte a instalar os 4 parafusos de transporte na parte traseira do aparelho.
- O aparelho é pesado, transporte-o com cuidado. Nunca o segure por nenhuma das suas partes salientes e não utilize a porta como pega de transporte.

CONDIÇÕES DA GARANTIA

Este aparelho é garantido por três anos a partir da data de venda contra todos os defeitos de fabrico, incluindo mão-de-obra e peças sobressalentes. A fim de justificar a data de compra, será obrigatório apresentar a factura ou o recibo de compra. As condições desta garantia aplicam-se apenas a Espanha e Portugal. Se tiver adquirido este produto noutra país, consulte o seu distribuidor para as condições aplicáveis.

EXCLUSÕES DA GARANTIA

1. Controlos remotos, borrachas de entrada de drenagem, encaixes e vedações de portas, proteção contra calafetação
2. Danos em esmaltes, tintas, niquelagem, cromagem, oxidação ou outros tipos de peças ou componentes estéticos que não afetam o funcionamento interno do aparelho.
3. Danos nas peças de desgaste devido ao uso, corrosão ou oxidação, sejam causados pelo uso normal do aparelho ou deterioração acelerada devido a circunstâncias ambientais ou climáticas desfavoráveis. Não é adequado para uso ao ar livre.
4. Danos em peças frágeis de vidro, vitrocerâmica, plásticos, puxadores, cestos, portas ou lâmpadas, quando a sua falha ou quebra não seja atribuível a defeito de fabricação.
5. Avarias causadas por causas fortuitas ou acidentes de força maior, ou como consequência de uso anormal, negligente ou impróprio do dispositivo.
6. Responsabilidade civil de qualquer natureza.
7. Danos consequentes no aparelho, desde que não sejam causados por uma avaria interna.
8. Manutenção ou conservação do aparelho: revisões periódicas, ajustes e graxas.
9. Defeitos que possam sofrer acessórios e complementos, adaptadores, cabos externos, bolsas, peças de reposição de todos os tipos, lâmpadas, bem como qualquer peça considerada consumível pelo fabricante.
10. Falhas causadas por instalação incorreta ou ilegal, ventilação inadequada, falta de aterramento em casa, falhas de energia, modificações inadequadas ou uso de peças sobressalentes não originais.
11. Aparelhos usados em aplicações industriais ou para fins comerciais.
12. Aparelhos com número de série ilegível ou alterado.
13. Defeitos ou avarias produzidos como resultado de reparos, modificações ou desmontagem da instalação do dispositivo pelo usuário ou por um técnico não autorizado pelo fabricante, ou como resultado do não cumprimento manifesto das instruções do fabricante para uso e manutenção.
14. Durante o período de garantia é imprescindível manter todos os manuais junto com o equipamento. Se o equipamento for vendido, ou doado, o manual e todos os documentos relacionados devem ser entregues ao novo usuário. Se algum deles for perdido, sua substituição não poderá ser reivindicada.
15. Falhas que tenham origem ou sejam consequência direta ou indireta de: contato com líquidos, produtos químicos e outras substâncias, bem como condições derivadas do clima ou do meio ambiente: terremotos, incêndios, inundações, calor excessivo ou qualquer outra força externa, como insetos, roedores e outros animais que possam ter acesso ao interior da máquina ou seus pontos de conexão.
16. Danos derivados de terrorismo, motim ou tumulto popular, manifestações e greves legais ou ilegais; fatos das ações das Forças Armadas ou das Forças de Segurança do Estado em tempos de paz; conflitos armados e atos de guerra (declarados ou não); reação nuclear ou radiação ou contaminação radioativa; vício ou defeito das mercadorias; factos classificados pelo Governo da Nação como "catástrofe ou calamidade nacional".

Todas as informações e instruções contidas neste manual referem-se ao estado atual de desenvolvimento. As imagens utilizadas são simbólicas e apenas para fins ilustrativos e podem não representar a aparência real do produto. Devido a possíveis erros de composição ou de impressão, bem como à necessidade de modificações técnicas contínuas, a Johnson não pode aceitar qualquer responsabilidade pela exatidão do conteúdo deste manual. Por favor, consulte o QR nas páginas de rosto ou a secção de Documentação Técnica do nosso website para obter a versão mais actualizada deste documento.



www.ponjohnsonentuvida.es



Escanee para ver este manual en otros idiomas y actualizaciones
Scan for manual in other languages and further updates
Manuel dans d'autres langues et mis à jour
Manual em outras linguas e actualizações

johnson

Polígono Industrial San Carlos,
Camino de la Sierra S/N Parcela 11
03370 - Redován (Alicante)

www.ponjohnsonentuvda.es

Toda la documentación del producto
Complete documents about the product
Documentation plus complète sur le produit
Mais documentação do produto

