

CORBEILLES

DIN 50 L

50 L
Capacité

745 mm
Hauteur totale

430 mm
Largeur maximum

340 mm
Profondeur maximum



FICHE TECHNIQUE

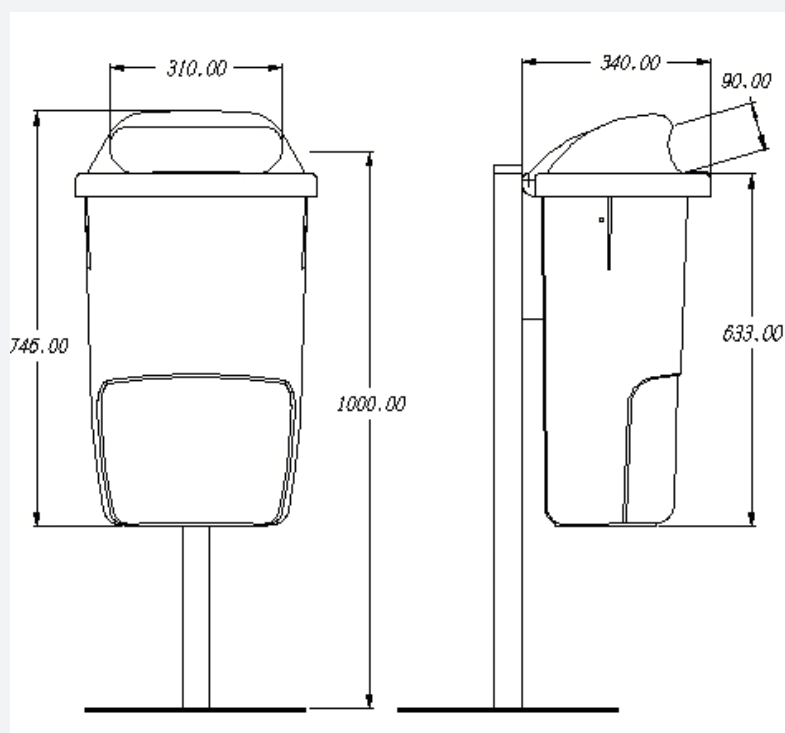

CORBEILLES

DIN 50 L

CARACTÉRISTIQUES

- La corbeille DIN est fabriquée en utilisant le système d'injection avec du polyéthylène à haute densité. Le panier est conçu avec une surface lisse qui facilite son nettoyage et qui permet de personnaliser la corbeille avec des écus, des logotypes, etc. en utilisant le système d'impression thermique.
- Le système de fermeture de la poubelle est à l'arrière, muni d'une clé standard qui facilite l'élimination du déchet sans enlever le couvercle.
- Le système de fixation est fabriqué en plastique technique très résistant suivant la norme DIN 30713 et le support de la corbeille est en tôle d'acier traité contre l'oxydation.

ÉQUIPEMENT ET ACCESSOIRES

- Capacité de 50 litres, fabriqué à l'aide du système d'injection avec du polyéthylène haute densité.
- Couvercle avec un grand orifice central aux dimensions de 310 x 90 mm qui facilite le dépôt des résidus et est conçu pour éviter l'entrée d'eau.
- Support fabriqué en plastique technique, formant une armature robuste.
- Plaque extincteur de cigarette intégrée dans le corps de la corbeille qui facilite l'extinction du cigare.
- Disponible dans une grande gamme de couleurs.
- Zone frontale pour placer la personnalisation avec un autocollant ou par thermo-impression à une taille maximale de 200 x 200 mm.

Modèle	Capacité	Capacité panier	Hauteur	Matériel
DIN 50 L	50 L	50 L	745 mm	PE



DIN 50 L

CORBEILLES

DIN 50 L

PERSONNALISATION

Possibilité de l'équiper de différents accessoires pour offrir des solutions concrètes à chaque besoin...



GRANDE GAMME DE COULEURS

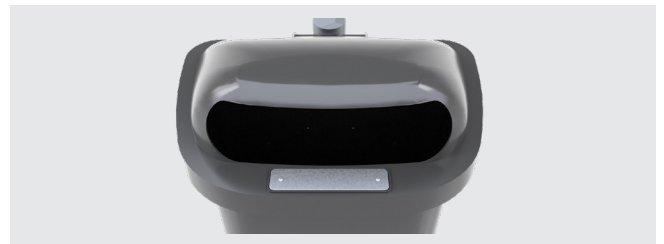

COUVERCLE



EXTINCTION DE CIGARETTES



PERSONNALISATION AVEC
THERMOIMPRESSION



SYSTÈME DE FIXATION