

**1.100<sub>L</sub>**  
Capacitat

**440<sub>Kg</sub>**  
Càrrega nominal

**200<sub>mm</sub>**  
Diàmetre rodes



### PROPIETATS

Cos i tapa fabricats mitjançant el sistema d'injecció amb polietilè d'alta densitat colorejat en massa i estabilitzat davant de l'acció combinada de l'aigua i els raigs UV.

El polietilè d'alta densitat proporciona al producte una forta resistència als agents atmosfèrics i una gran estabilitat davant dels canvis de temperatura.

En la seva fabricació s'utilitzen materials reciclables que no malmeten el medi ambient.

Els pigments utilitzats no contenen materials pesants. Sistema de cogida DIN.

Personalització en el cos mitjançant termoimpresió o serigrafia amb una dimensió màxima de 300 mm x 400mm.

Personalització a la tapa mitjançant termoimpresió o serigrafia amb una dimensió màxima de 230mm x 45mm.

Marca CE amb indicació de nivell sonor d'acord amb la directiva 2000/14/CE del Parlament Europeu. 85,4 db

Certificat d'homologació de producte emès per TÜV Product Service GmbH segons normativa europea EN 840.

El contenidor C1100 TC HD compleix amb l'especificació RAL GZ 951/1

### CERTIFICACIONS

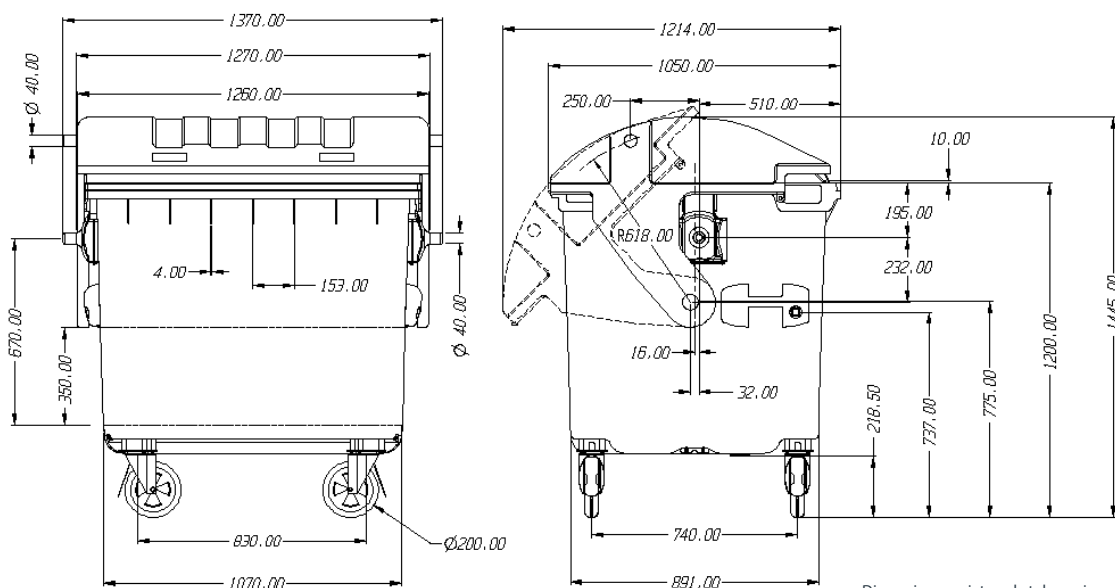

Dimensiones sujetas a la tolerancia marcada en la norma EN 840-1:2012

F615582D / 4-18 / Rev 0.0



QUALITAT



ACCESSIBILITAT

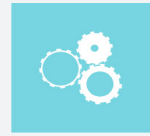

FUNCIONALITAT



ENVASOS



VIDRE



SOBRETAPA



FRÈ



FRÈ



PEDAL



SISTEMA DE BLOQUEIG



DISPONIBLES EN UNA ÀMPLIA GAMMA DE COLORS

## EQUIPS

Adaptats per als diferents tipus de recollida: paper i cartró, vidre, plàstics i envasos, orgànica.

Boques de càrrega amb dimensions i característiques especialment estudiades per a cada aplicació, que permeten una fàcil utilització.

Nanses integrades en el cos i en la tapa per facilitar la seva manipulació.

Possibilitat d'equipar amb diferents accessoris per a oferir solucions concretes a cada necessitat: pedal d'obertura de tapa, sistema d'insonorització, sobretapa, pany, nansa lateral, posicionador direccional rodes, frè, bandes reflectants.



Sistema de Bloqueig

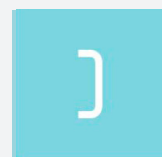

Nansa



Fàcil manipulació

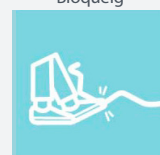

Pedal

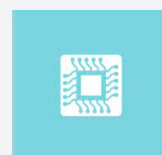

Xip electrònic

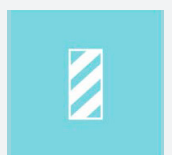

Bandes reflectants